

Uměění Egejského moře

Kréta, Mykény, Řecko

Daniela Wojnarová, S5.A

Starověké Řecko

- První evropská civilizace, doba bronzová
- Kultura minojská – Kréta (2700 – 1500 př. n. l.)
- Kultura mykénská – jih Řecka (1500 – 1100 př. n. l.)
- Doba temna (1000 – 800 př. n. l.)
- Archaické období (od 8. století př. n. l.)
- Klasické období/umění (od 5. století př. n. l.)
- Helénistické období (336 -146 př. n. l.)



Mínojská kultura

Kréta (2700 – 1500 př. n. l.)



Antikythera

MEDITERRANEAN SEA

Sea of Crete

- City, village
- Archaeological site
- ▲ Summit
- Main road

Spanta Cape

Chania Bay

Kissamos

Kydonia ●●● *Chania*

Crete

Almyros Bay

Rethymno

Dia

Heraklion

Mount Pachnes
2 453 m ▲

Knossos ●●●

Malia ●●●

Sideros Cape

Krios Cape

Samaria Gorge

Hora Sfakion

Mount Psiloritis
2 456 m ▲

Touhtas ●●●

Agios Nikolaos

Sitia

Agia Galini

Agia Galini

Agii Deka

Mount Dikti
2 148 m ▲

Zakros

Agia Triada ●●●

Festos

Ierapetra

Zakros ●●●

Messara Bay

Lithinon Cape

Koufonisi Island

Gavdos Island

Chrysi Island

Libyan Sea

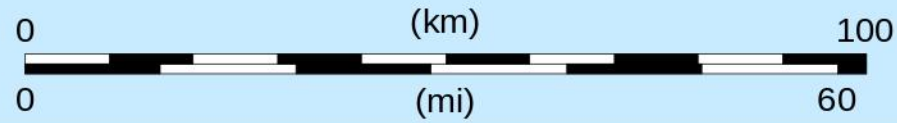
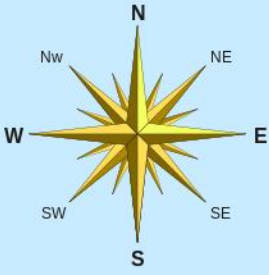

Mínojská kultura

- Ostrov Kréta
- Podle krále Minoa
- 1500 – výbuch sopky
- Paláce, schodiště, fresky, užité umění
- Objevena Arthurem Evansem

Architektura

- Palác Zakro
- Palác Faistos
- Palác Mallia
- Vila v Hagia Triada
- Knossoský palác

Sídlo krále Minoá v Knóssu

- Na severním úpatí pohorí Ída
- Zachovány mj. nástěnné malby a doklady všech hlavních typů krétských písem
- V době vrcholu 20 000 metru čtverečních









13. Piano Nobile.

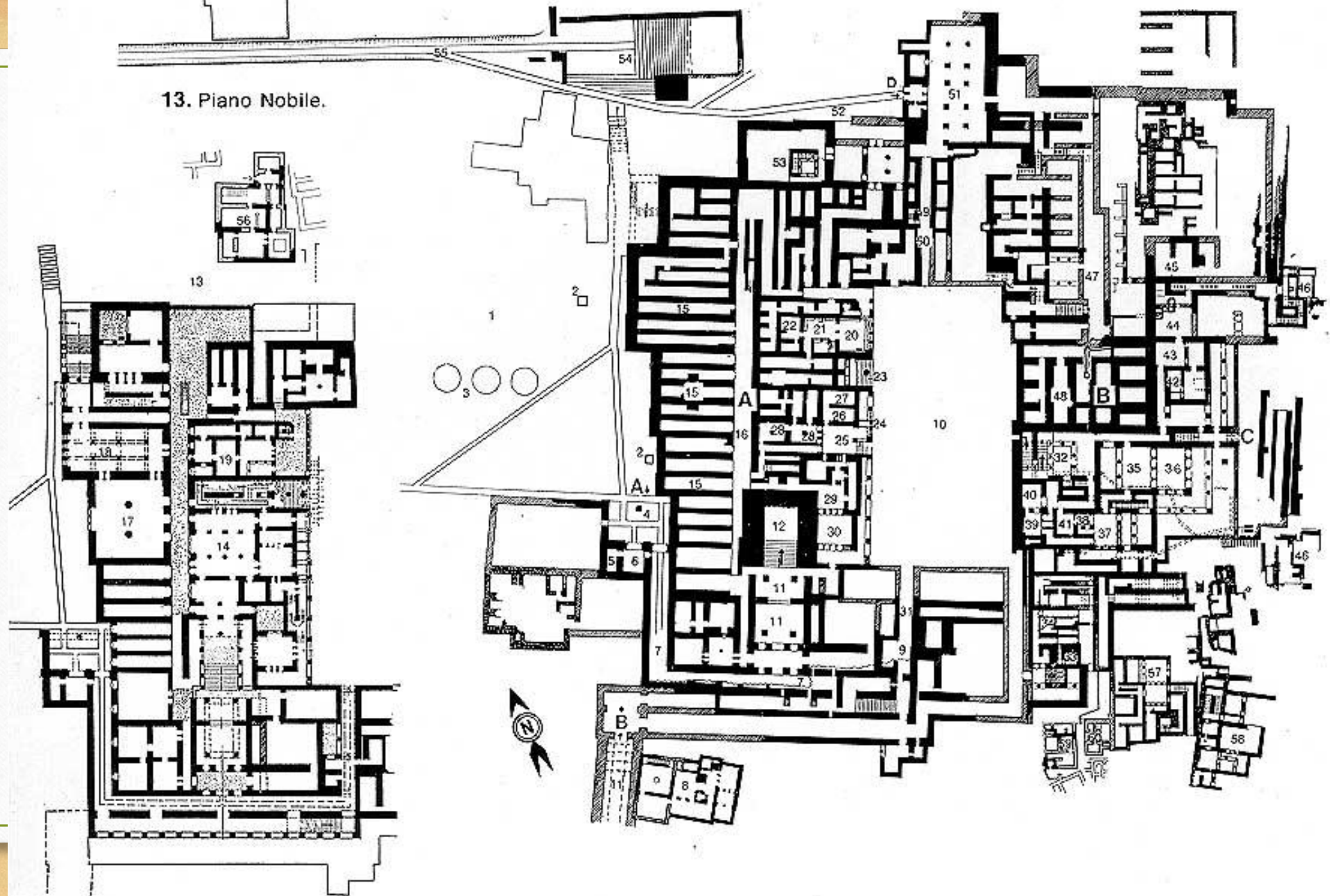

Báje o Mínoovi

- Mínós – syn Dia a Európy, král krétský
- Athénský král Aigeus zavraždil Mínoova syna Androgeose.
- Mínós proti Athénám vytáhl se silným vojskem.
- Každým devátým rokem museli na Krétu poslat 7 panen a sedm paniců, kteří byli předhozeni Minótaurovi
- Minotaurus = nestvůra s lidským tělem a býčí hlavou, porozen Pásifaé (svedl ji posvátný bílý býk)

Báje o Mínoovi

- Daidalos postavil mohutný labyrint v Knóssu
- Při třetím opakování obětí připlul Théseus, syn krále Aigea
- Zabil Mńótaura
- S pomocí klubka od krétské princezny Ariadny se vrátil z labyrintu
- Daidala držel král Mínós na Krétě, aby bylo tajemství labyrintu uchováno
- D. sestrojil křídla pro sebe a svého syna Íkara (umřel při letu)

Malířství

- Fresky = nástěnné malby zhotoveny na vlhké omítce
- Např.: Princ s liliemi z Knóssu, Dívka skákající přes rohy býka
- Motivy ze světa zvířat (delfíni, koroptve)
- Fantastické motivy (Grifocé – lvi s ptačí hlavou)
- Ornamentální motivy (Kvetoucí rostliny)

Fresky

- Freskové nástěnné malířství z paláců a soukromých domů)
- Freska **Dvorní dámy**, Archeologické muzeum, Herakleion
- Freska **Pařížanka**
- Freska **Král a velekněz**, Knossoský palác
- Freska **Princ mezi Liliemi**, Knossoský palác







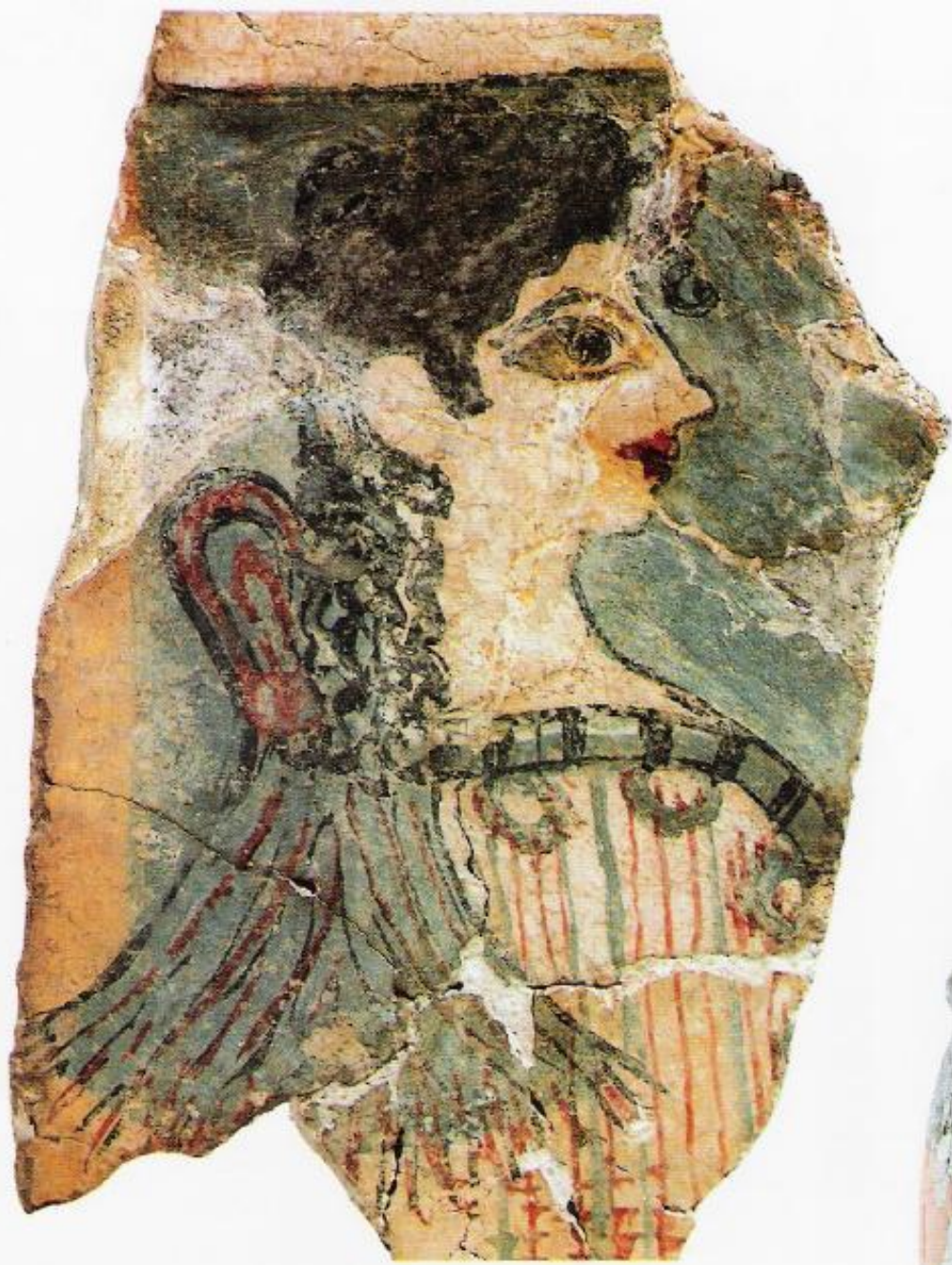

Sochařství

- Drobné plastiky (hlína nahrazována bronzem, fajánsí a slonovinou)
- Kultovní sošky
- Realistické reliéfy
- Poháry s vytesanými výjevy odpovídajícími kultu býka
- **Motivy:** kultovní obřady, býk, kněžky

Sochařství

- **Hadí bohyně** či **Kněžka s hady ovinutými kolem paží** (z pálené hlíny, řezané ze slonoviny) – kult bohyně Matky byl spojen s kultem hada, falickým symbolem
- **Býk** – na Krétě posvátné zvíře
- **Akrobatické přeskoky** – přeskoky mužů i žen, kteří se přes býka, jehož uchopili zarohy, přenášeli přemetem





Keramika

- Vázová keramika „fajáns“
- Štíhlejší tvary
- Zdobena květinovými náměty a náměty mořské flóry a zejména fauny
- Květinový (florální) styl
- Mořský styl
- **Marine Style octopus jar**





Mykénské kultura

(1500 – 1100 př. n. l.)



Mykénská kultura

- Achájové
- Peloponéský poloostrov
- Město Mykény
- Agamemnónova maska
- Paláce, kyklopské zdivo, megaron, nepravá klenba
- Vpád Dóřů
- Objeveny Heinrichem Schliemannem

Dějiny

- **Asi 2000 př. n. l. – příchod „Řeků“ do „Řecka“**
 - Ze severněji položených oblastí
 - Zničili původní kulturu → zpomalení vývoje
 - 14.-13. stol. Př. n. l. - vrchol mykénské civilizace
 - Vznik monumentálních hradů – největší **Mykény**
- **Svět lovu a válek → mohutné hradby měst**
 - Vzájemné oslabování → příčina zániku civilizace
- **Útoky tzv. mořských národů, Dóřů a svz. Řeků**
 - Mořské národy odešly
 - Dórové a svz. Řekové zůstali (Peloponés a Attika)

Mykénská společnost

- Rozdíly mezi vládnoucí vrstvou a poddanými
 - Nápadné ve způsobu pohřbívání
 - Horní vrstvy v šachtových hrobech a hrobkách
- Lineární písmo B (převzato od Křest'anů)
- Palácové hospodářství – podobně jako na Krétě
- Existence otroků
- Námořní obchod (Kréta, Sýrie, Egypt, Palestina, Malá Asie, Itálie, Sicílie)

Architektura

- Společnost organizována do malých městských států
- Vládcové budovali pevnostní sídla, hrady
- Opevněná hradiska: **Mykény, Tiryns, Pylos, Théby, Orchomenos, Argos**
- Velké kamenné hradby: **Kyklopské zdivo** (nejmohutnější zdi v Tíryntu)
- Základní architektonický typ: **megaron** (pravidelný půdorys, jedna místnost s krbem a předsíň se dvěma sloupy v průčelí)
- Stavební systém: architráv a nově **nepravá (přečnělková) klenba** (Lví brána v Mykénách) i v kupulovitých hrobkách (Átreova pokladnice)

Megaron

- Pravidelný půdorys
- Ústřední místnost uprostřed s krbem (obětištěm)
- Předsíň se dvěma sloupy v průčelí (v antách)
- Dispoziční základ mykénských paláců, řeckých chrámů i obytných domů

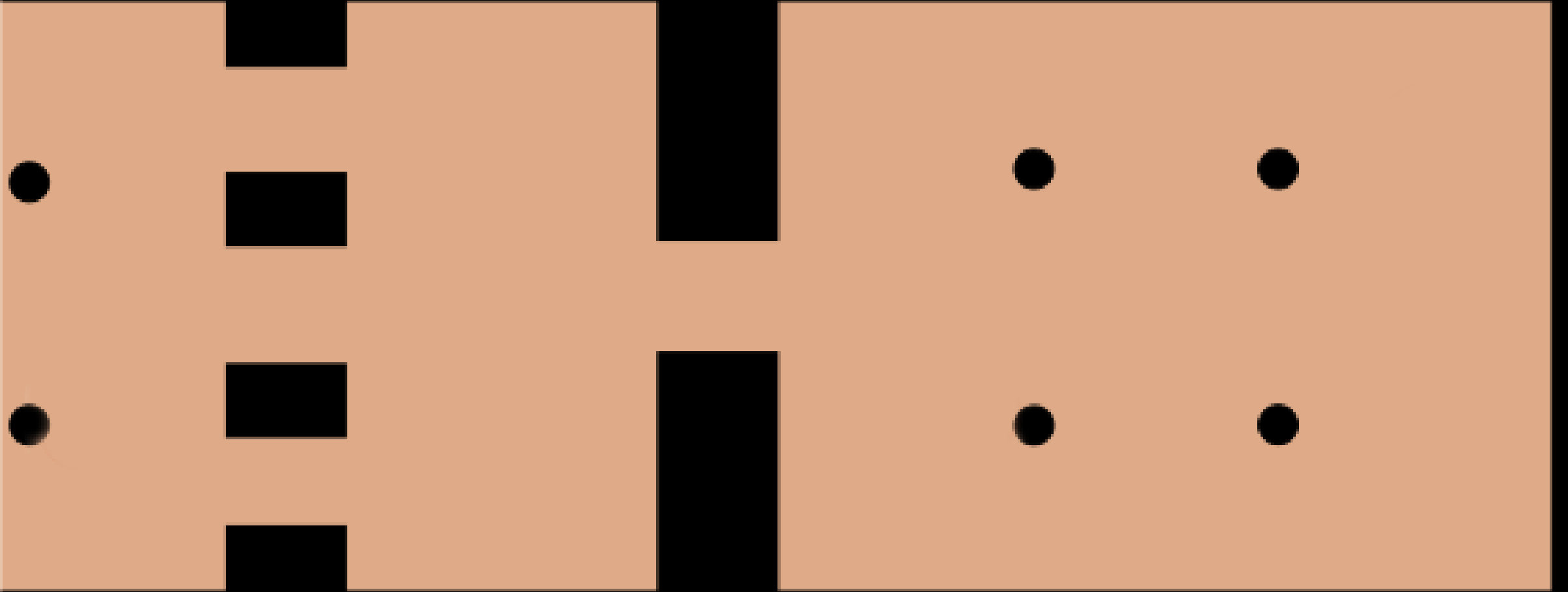

Kyklopské zdivo



Tiryns



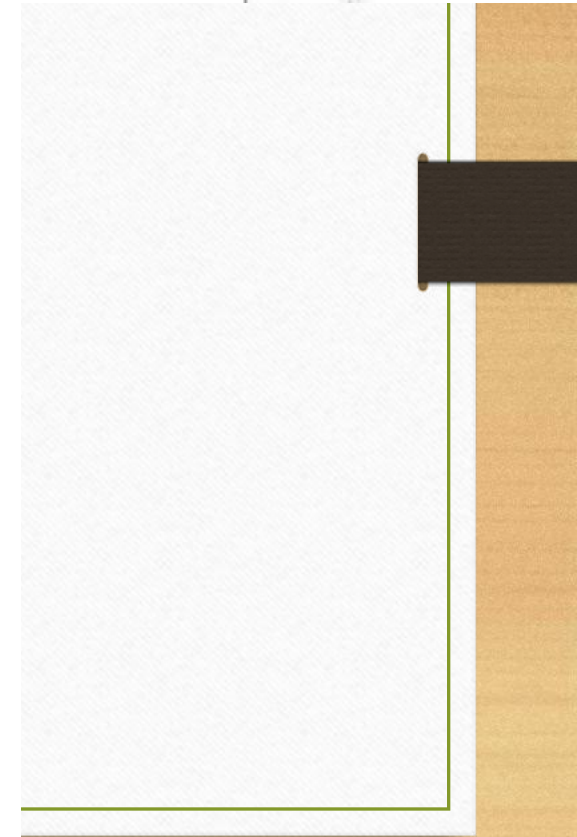
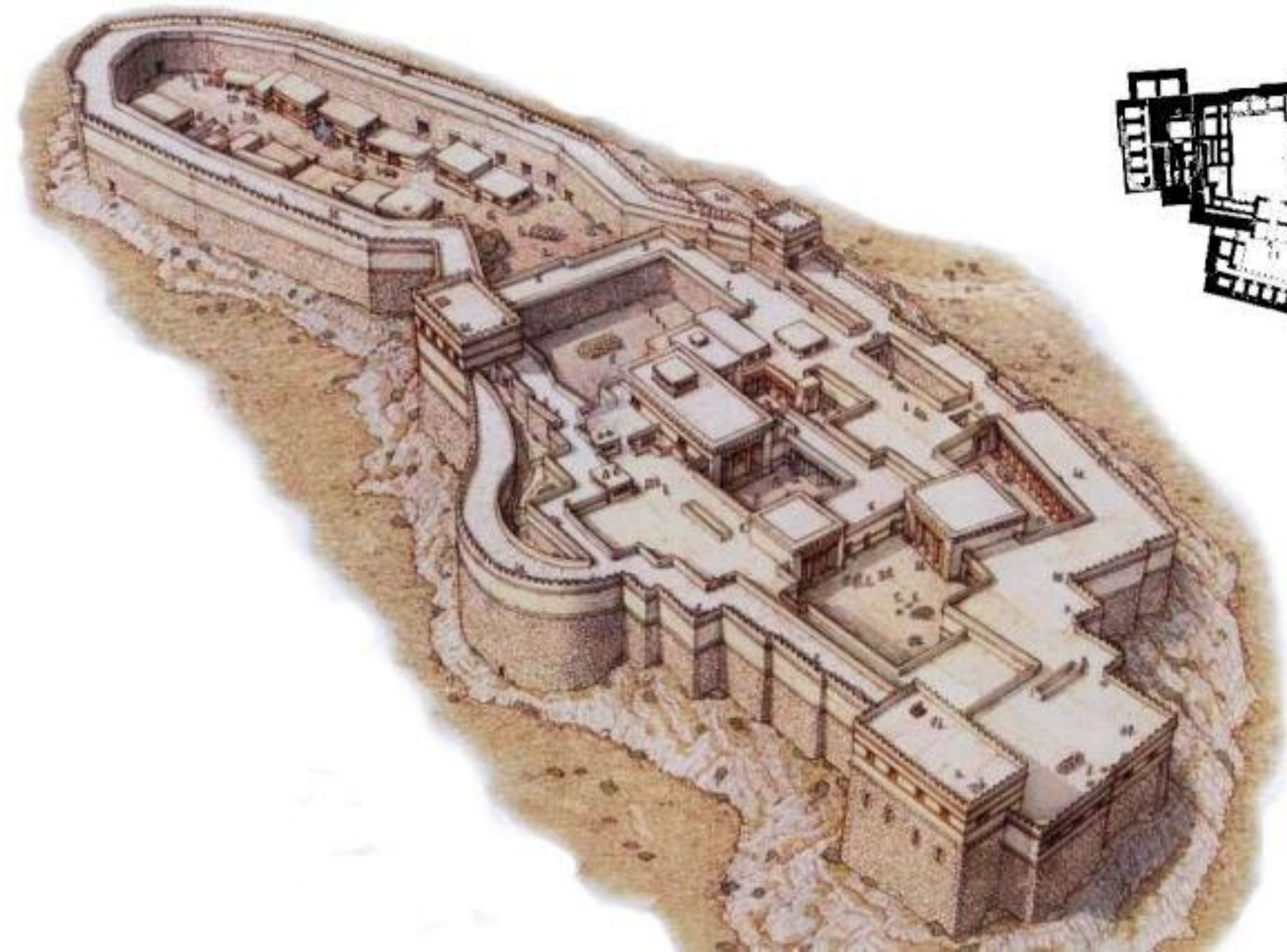

Mykény

- První osídlení ve 14. stol. př. n. l.
- Umístění na pahorku
- Celé opevnění je původní





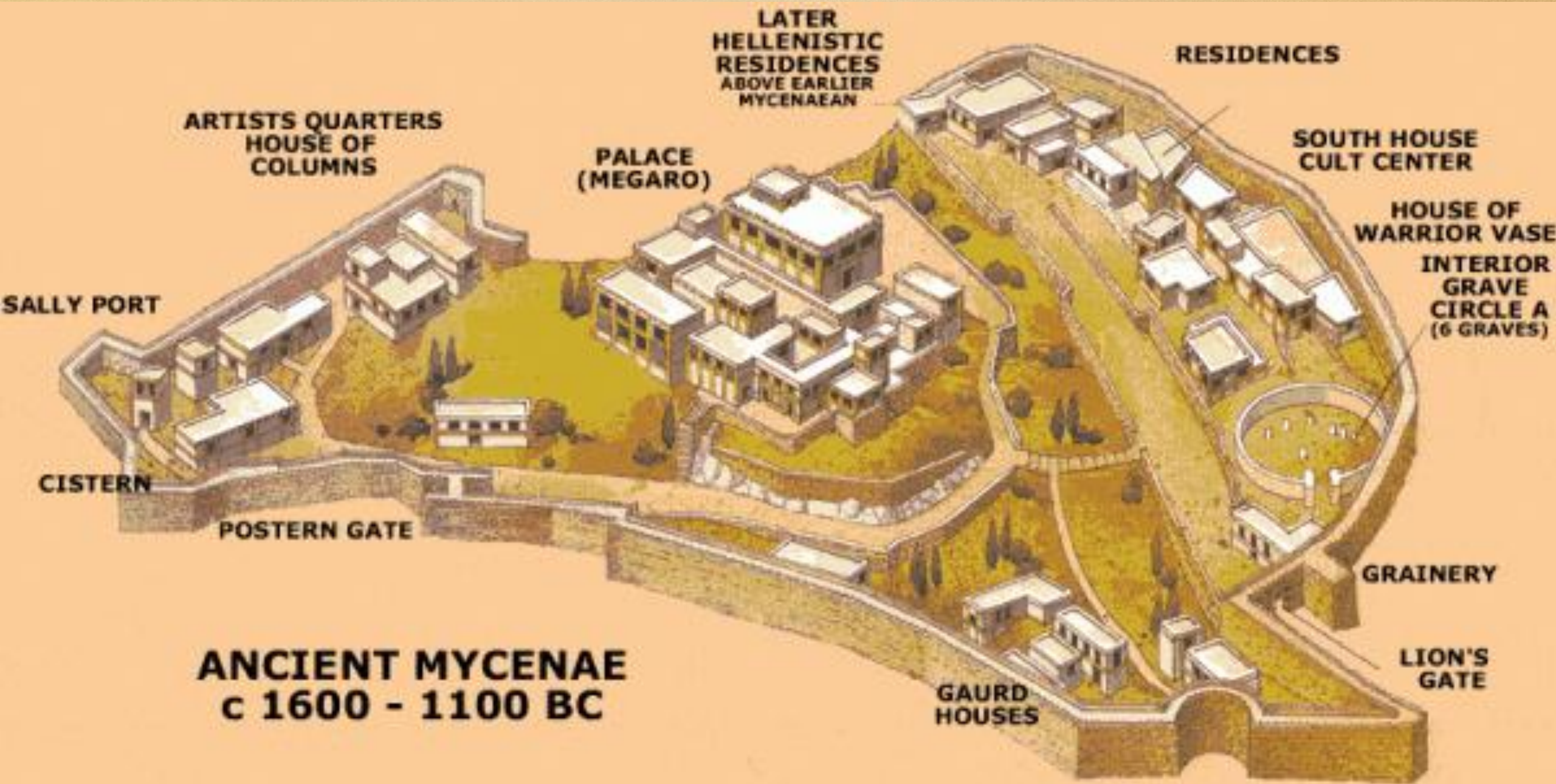

ARTISTS QUARTERS
HOUSE OF
COLUMNS

PALACE
(MEGARON)

LATER
HELLENISTIC
RESIDENCES
ABOVE EARLIER
MYCENAEAN

RESIDENCES

SOUTH HOUSE
CULT CENTER

HOUSE OF
WARRIOR VASE
INTERIOR
GRAVE
CIRCLE A
(6 GRAVES)

SALLY PORT

CISTERN

POSTERN GATE

GRAINERY

ANCIENT MYCENAE
c 1600 - 1100 BC

GAURD
HOUSES

LION'S
GATE



Královské šachtové hroby

- Bohatá pohřební výbava (zbraně, zlaté masky)
- Átreova pokladnice (kupolová hrobka, \varnothing 14,5 m)

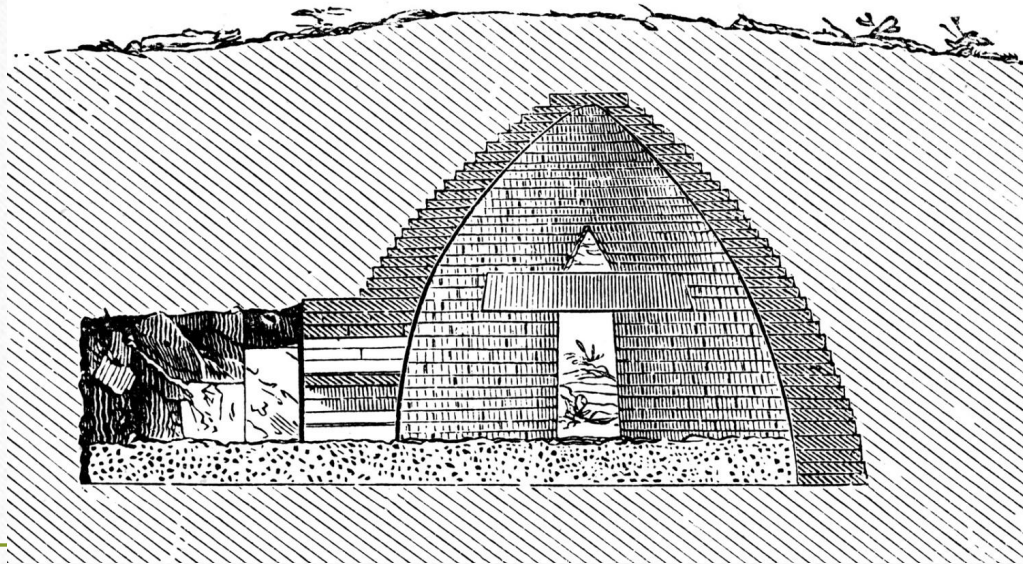

Átreova pokladnice

- Átreova pokladnice (kupolová hrobka, \varnothing 14,5 m)
- Kupolovaná hrobka
- 6 m vysoký vchod
- Komnata vysoká 13 m a široká 14 m (dřív obložena bronzovými deskami)
- Bohatství těchto hrobek ukazuje, že na královskou rodinu a aristokracii se vynakládalo hodně peněz a úsilí.
- Král měl až 400 bronzířů a stovky otroků

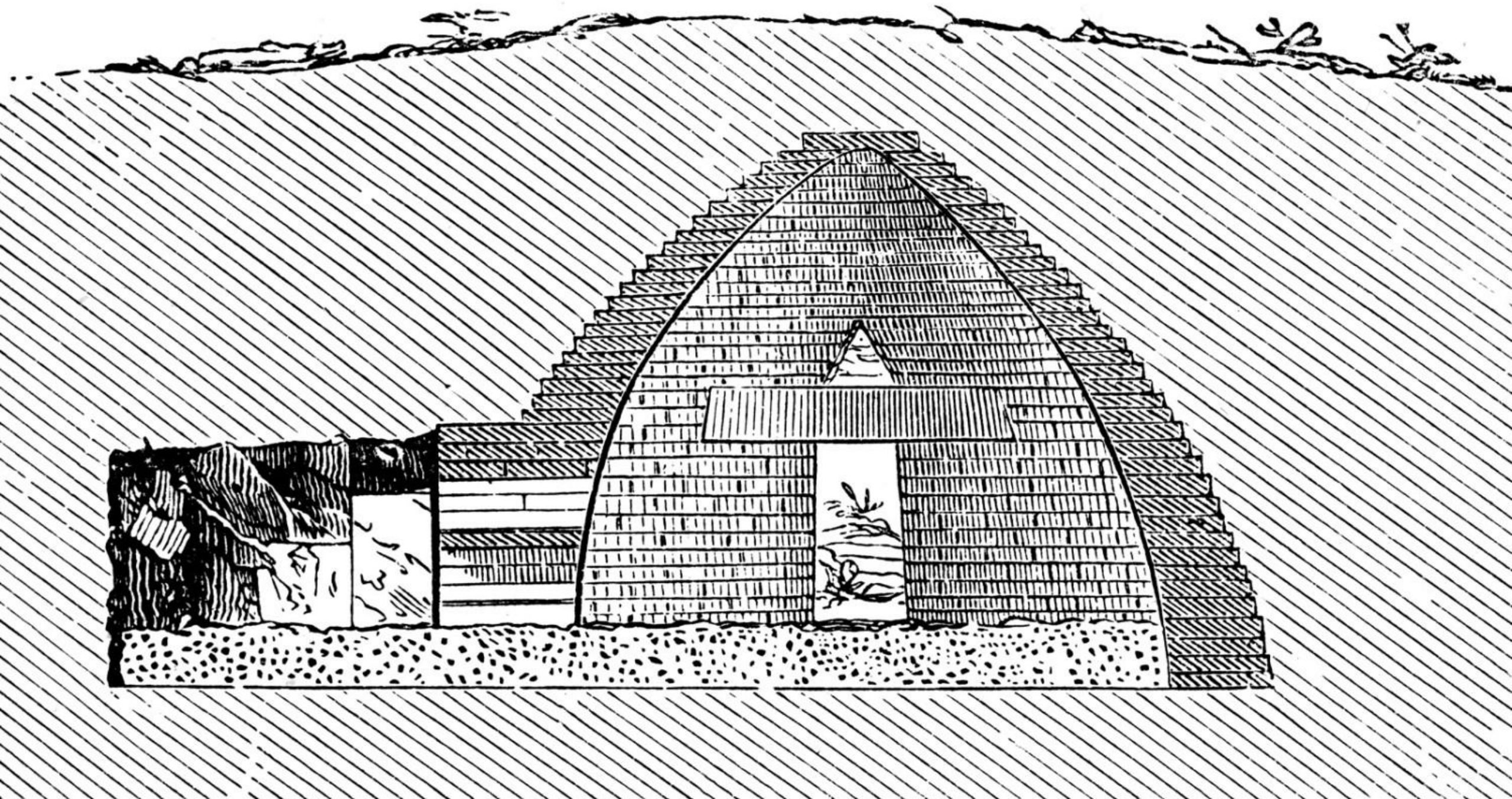



Lví brána

- Hlavní vchod do Mykén
- Kyklopské zdivo
- Architráv
- Reliéf lvic (nejstarší příklad monumentálního sochařství v Evropě)
- Oltář
- Dva velké monolity
- Podle trojúhelníkového reliéfu nad architrávem



Agamemnonova pohřební maska

- Nalezena roku 1876 Heinrichem Schliemannem
- 1500 př. n. l.
- Zlatý plech
- Muzeum v Athénách
- Nepatří Átreovcům

Umělecko řemeslná výroba

- Mykéňané byli zdatní obchodníci a řemeslníci
- Své zboží dováželi i na Krétu
- Broušené kameny, šperky, vázy
- **Terracotta strirrup jar with octopus**





Řecké umění



Období

1. Doba temna (1000 – 800 př. n. l.)
2. Archaické období (od 8. století př. n. l.)
3. Klasické období/umění (od 5. století př. n. l.)
4. Helénistické období (336 -146 př. n. l.)

Temné období

- Asi 1100-800 př. n. l.
- Úpadek Řecka → žádné historické prameny
- Název též homérské období
- Původní obyvatelé vytlačeni Dóry do Malé Asie
- Vznik dvou rovnocenných částí řecké civilizace
 - Nové teritorium Iónů (Egejské ostrovy a Malá Asie)
 - Teritorium Dórů (Attika a Peloponés)

Historický vývoj

- Kolem 2.tis.př.n.l. byl osídlen balkánský poloostrov: Dórové (na Peloponésu-Sparta, Athény), Iónové (Malá Asie), Achájové (Mykény) souhrnně se jim říká Helénové
- 1.tis.př.n.l. vytvořili vyspělou kulturu, ne stát, ale městské státy (Sparta, Athény, Olympie, Korint, atd.)
- 5-4.st.př.n.l. soupeřily Athény a Sparta
- 449 př.n.l. Athény a Sparta se spojily a zvítězily v Řecko-Perské válce
- Peloponéská válka: kdy Řecko ovládl makedonský král Filip (338př.n.l.) jeho syn ALEXANDR VELIKÝ dobyl Perskou říši, založil tak největší starověkou říši (Makedonie, Řecko, Egypt, přední a střední Asie, západní Indie) a toto období se nazývá helénistické, které pak přechází do éry římské.

Rysy řeckého umění

- **Humanismus** (ideálem se stává rozumný člověk (=racionalismus), touha po poznání: vznik vědy a filozofie, pouze pro svobodného člověka)
- **Demokratismus** (sklon ke svobodě – vláda lidu (=Athény), existuje i svobodná práce (ne jen otroci))
- **Antropomorfismus** (snaha poličtění, Bohové už nemají podobu zvířat, ale mají podobu člověka a od člověka se liší pouze nesmrtelností, vede při zobrazování k přirozené lidské postavě)

Rysy řeckého umění

- **Klasičnost** = dokonalost (jednota obsahu a formy (smyslové a rozumové poznání), důležitá harmonie, symetrie a proporce, snaha o napodobení skutečnosti = MIMÉSIS)
- **Kalokagathia** (estetická norma ideálu lidské krásy)

Architektura

- Chrámové stavby: předsíň (svatyň se sochou, zadní síň, hl.průčelí: trojúhelníkový štít = tympanon se sochařskou výzdobou)
- Architrávový systém
- Základní rozlišovací prvek je sloup (3části: patka, dřík a hlavice)
- Světské stavby: divadla např. v Epidauru (kruhová, půlkruhová)

Poslední období řecké kultury

- Města stavěna na pravidelném (šachovnicovém) půdorysu s vodovody, kanalizací, náměstí se sloupořadím
- Objevují se vlastní proporční kánony
- Sloupy štíhlejší, začínají se uplatňovat okenní a dveřní prvky, končí architrávosý systém a začíná se pozvolna uplatňovat zed' a z východu pilíř a
- Oblouk, stavby se začínají prolamovat (zed' někdy vystupuje a ustupuje), římsy se začínají prohýbat

Architektura

- **Sloupové řády**

- Dórský
- Ionský
- Korintský

- **Chrámý**

- Parthenón
- Erechteion
- Artemidin chrám v Efesu

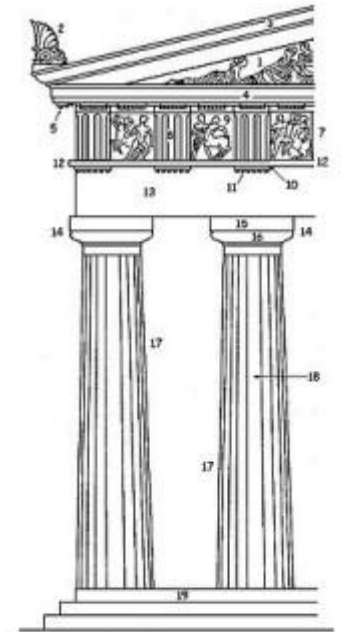
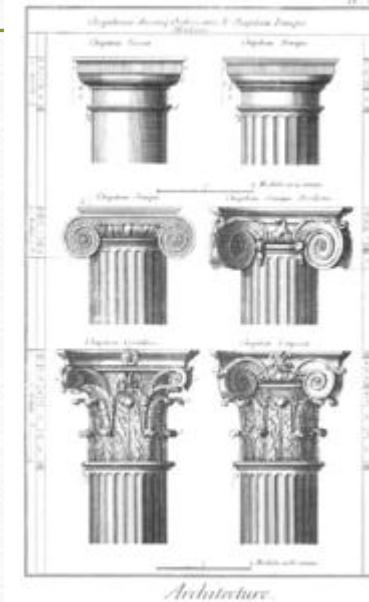

Dórský stavební řád:

- 1 – tympanon, 2 – akrotér, 3 – šikmá římsa (sima), 4 – vodorovná římsa (geison), 5 – mutulus, 7 – vlys, 8 – triglyf, 9 – metópa, 10 – regula, 11 – kapky, 12 – taenia, 13 – architráv, 14 – hlavice, 15 – abakus, 16 – echinus, 17 – sloup, 18 – kanelování, 19 – stylobat



Sloupové řady řeckých chrámů

- 1 krepis, stylobat
- 2 attická patka
- 3 dřík s kanelurami
- 4 hlavice
 - 4a abakus
 - 4b echinus
 - 4c iónské voluty s akantovými listy
- 5 architráv nebo epistýlion
- 6 triglyfy
- 7 metopa
- 8 vlys s reliéfem
- 9 zubořez
- 10 geison
- 11 sima
 - 11a chrlič

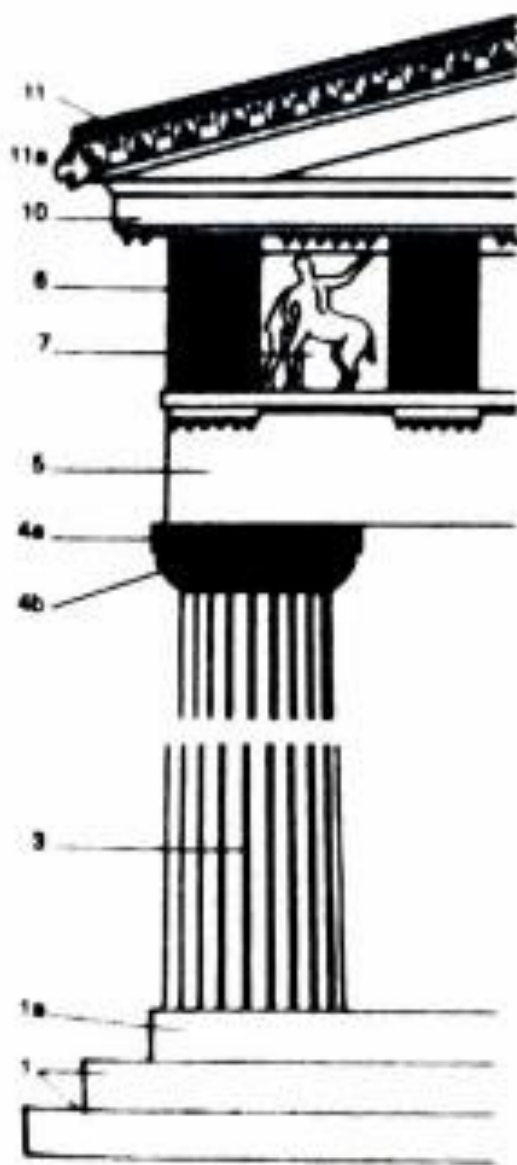

dórský

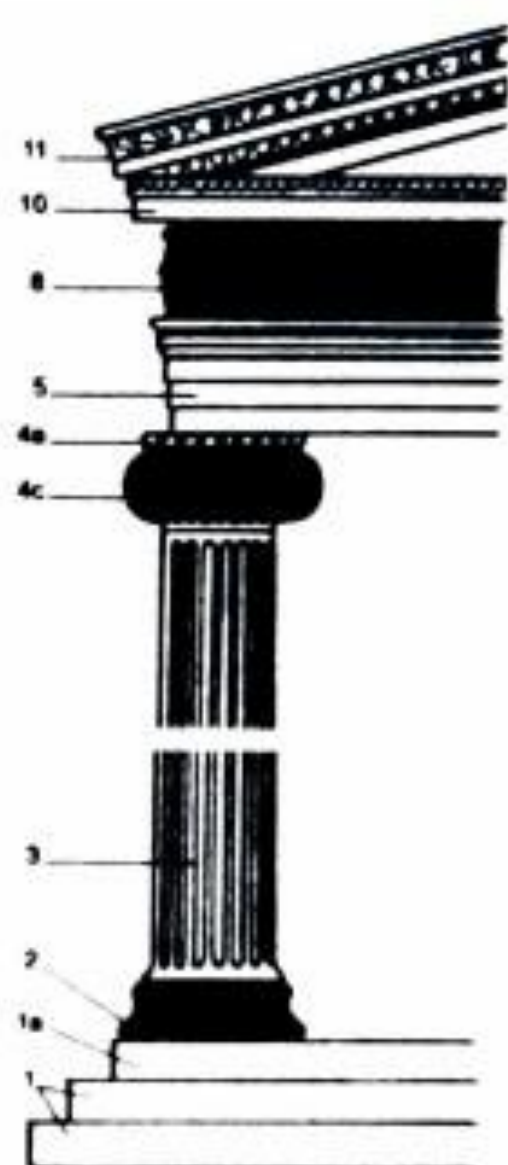

atticko-iónský

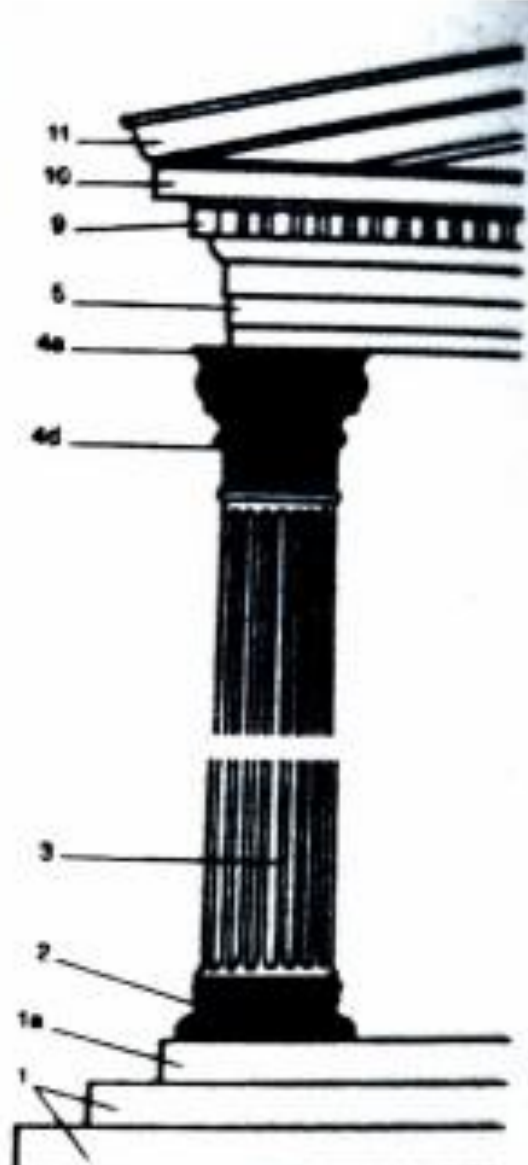

korintský

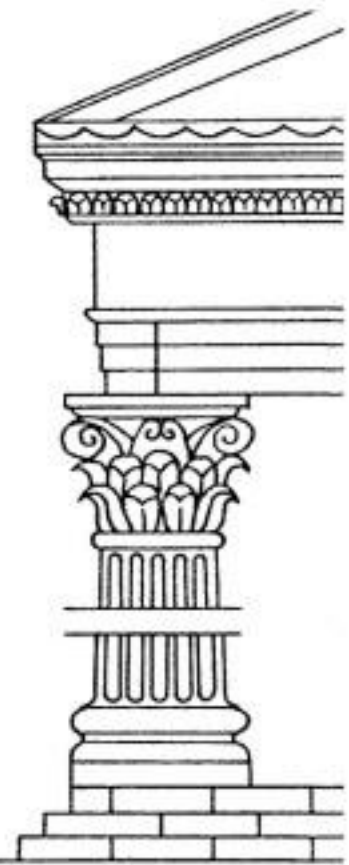
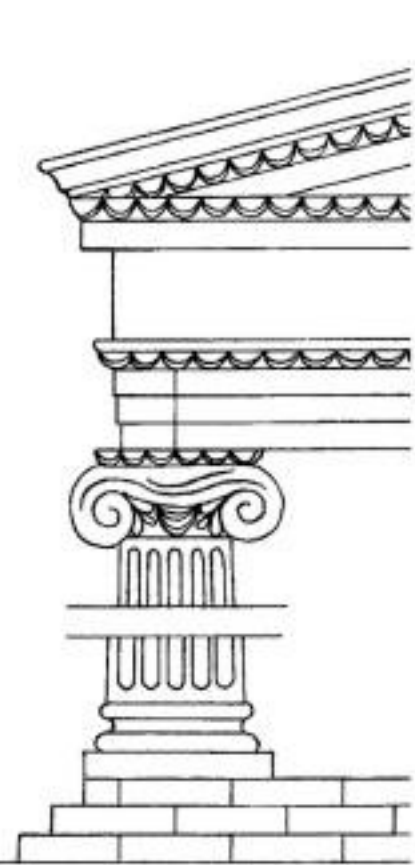
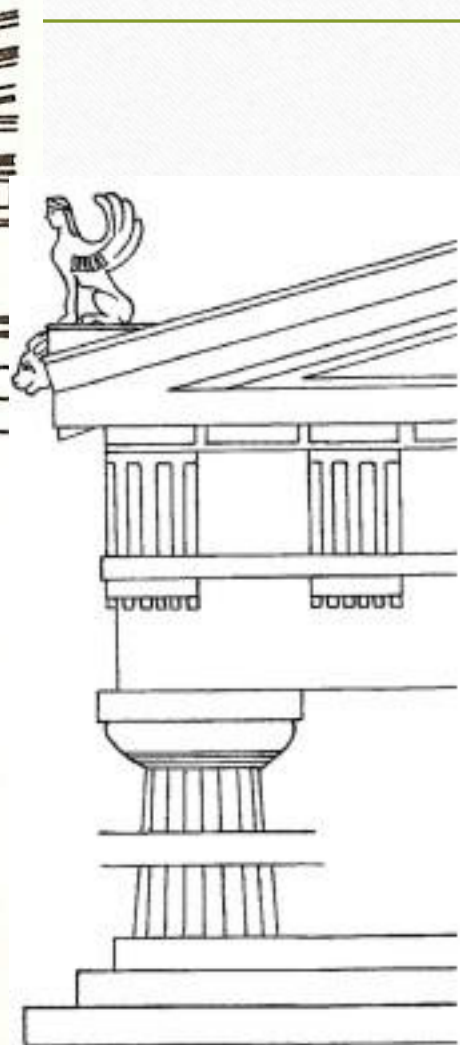
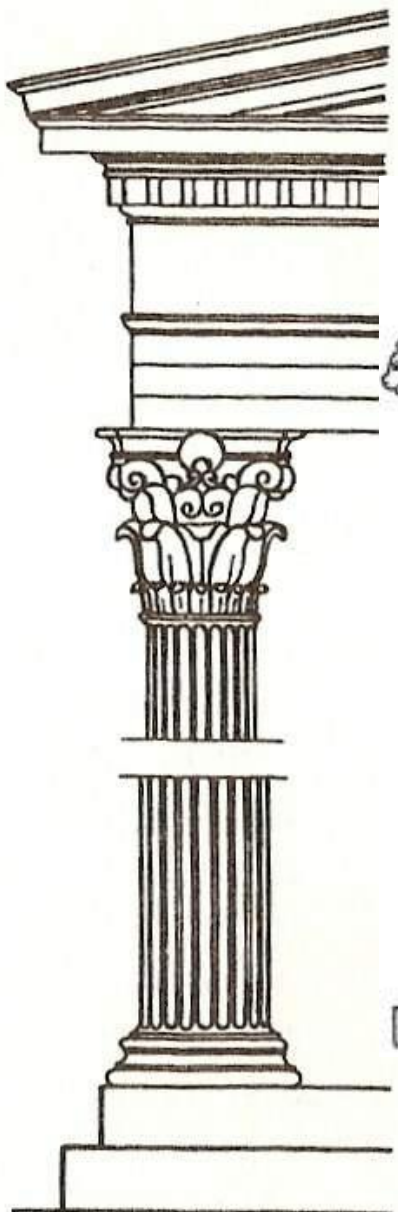
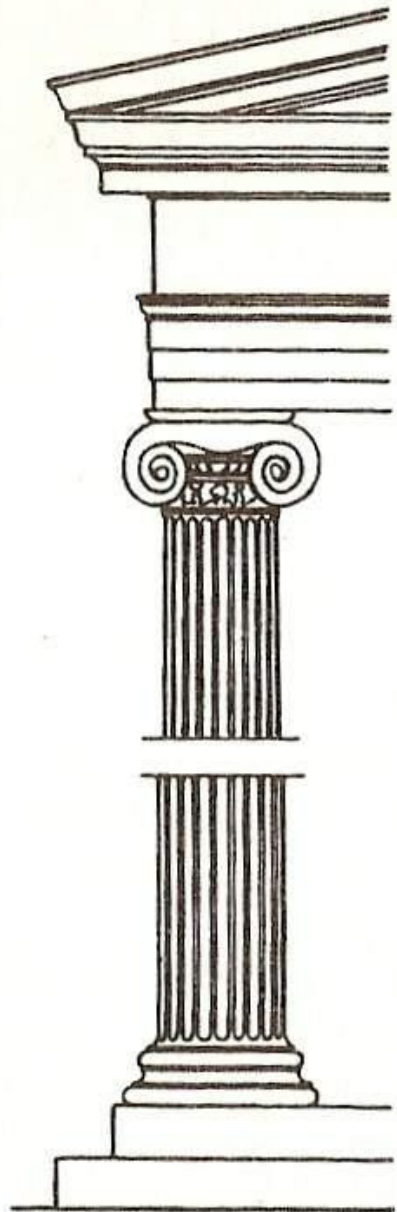

Řád dórský

- Nejstarší řecký stavební řád
- Nejdříve dřevěný, od 6. st. Př. n. l. kamenný
- Masivní, strohé stavební články, mužský
- sloup má hlavici jednoduchou (2části: echinus a abakus) a dřík je kanelován (vrouben) patka chybí
- Chrámy často zasvěceny bohyni Hére např. Parthenón na athénské Akropoli
- Architekti: Iktínos a Kallikrates

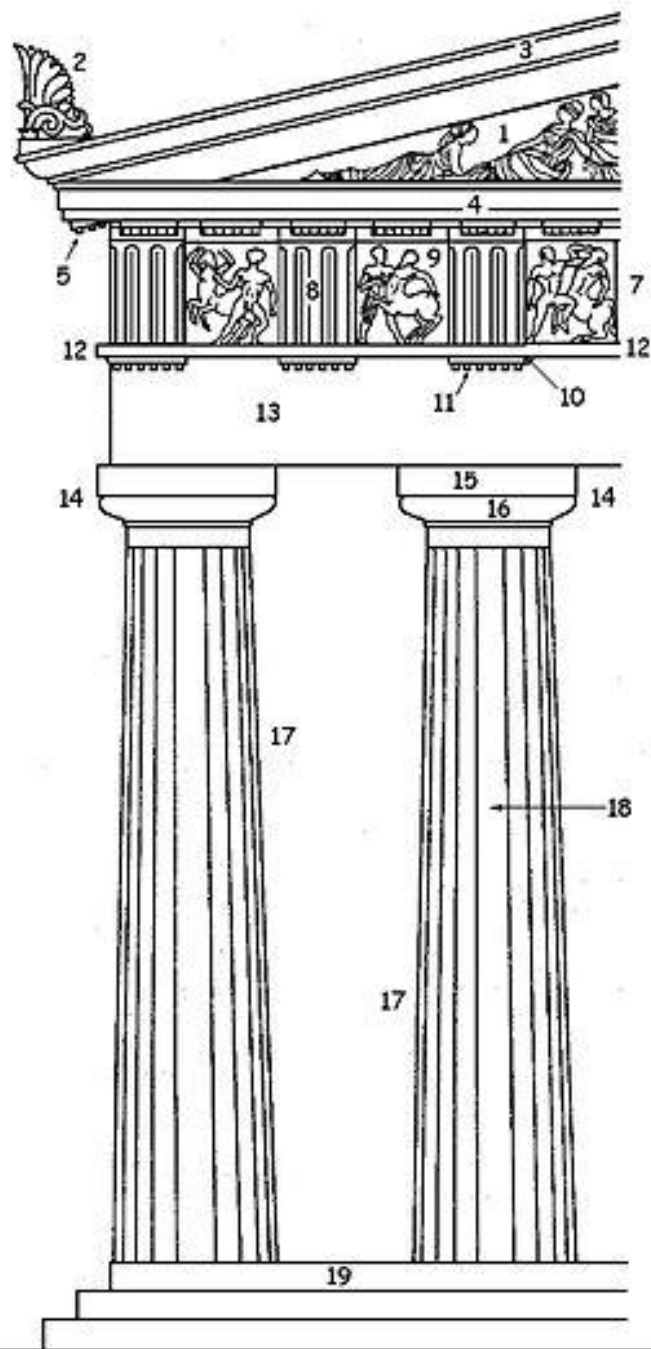

- akroterion
- šikmá římsa
- šikmý geison
- ovál
- geison
- trifida
- s kapkami (guttae)
- triglyfy
- metopa
- leonia
- regula
- s kapkami
- architráv
- abakus
- echinus
- snul
- hypotrachelion
- scamila
- 16-20 kanelur s žebry

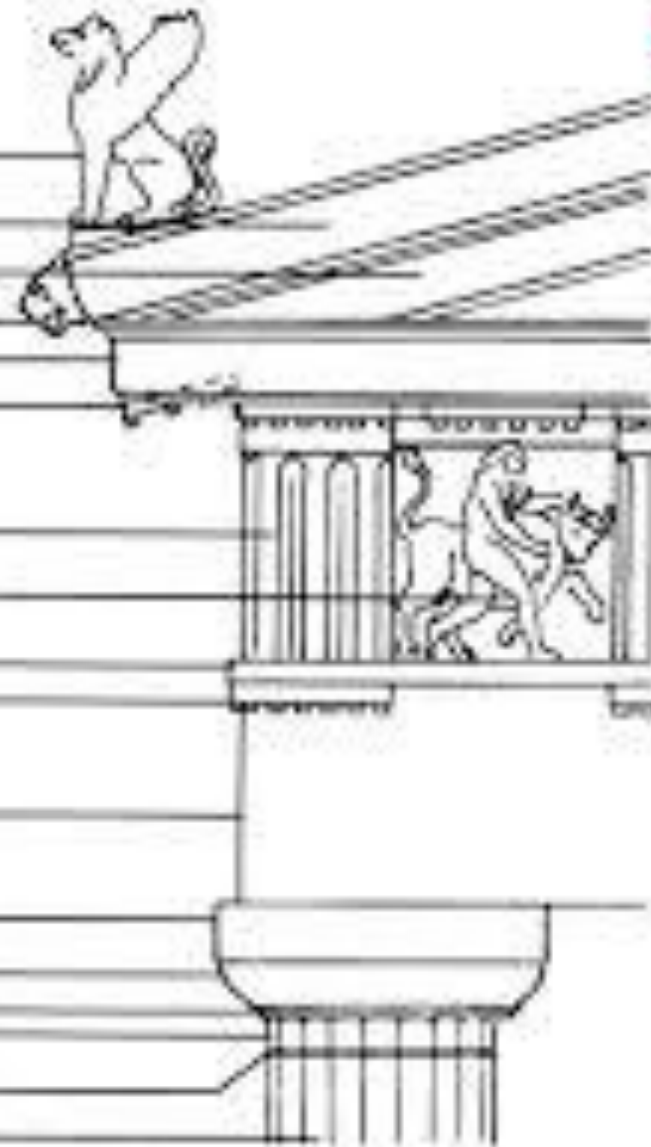

Dórský řád

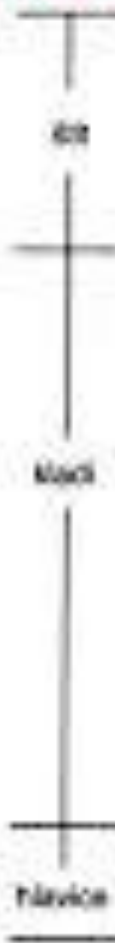

Řád iónský

- Lehčí než dórský
- Sloup je štíhlejší
- Má patku, dřík a hlavici zdobenou volutami
- Hlavice volutová (zatočená)
- Vznikl na pobřeží Malé Asie a ostrovech Egejského moře
- Stabilnější, elegantnější, zdobnější = ženský
- Artemidin chrám v Dresu, město Pergamon, mauzoleum v Halikarnasu

Asijsko-iónský řád

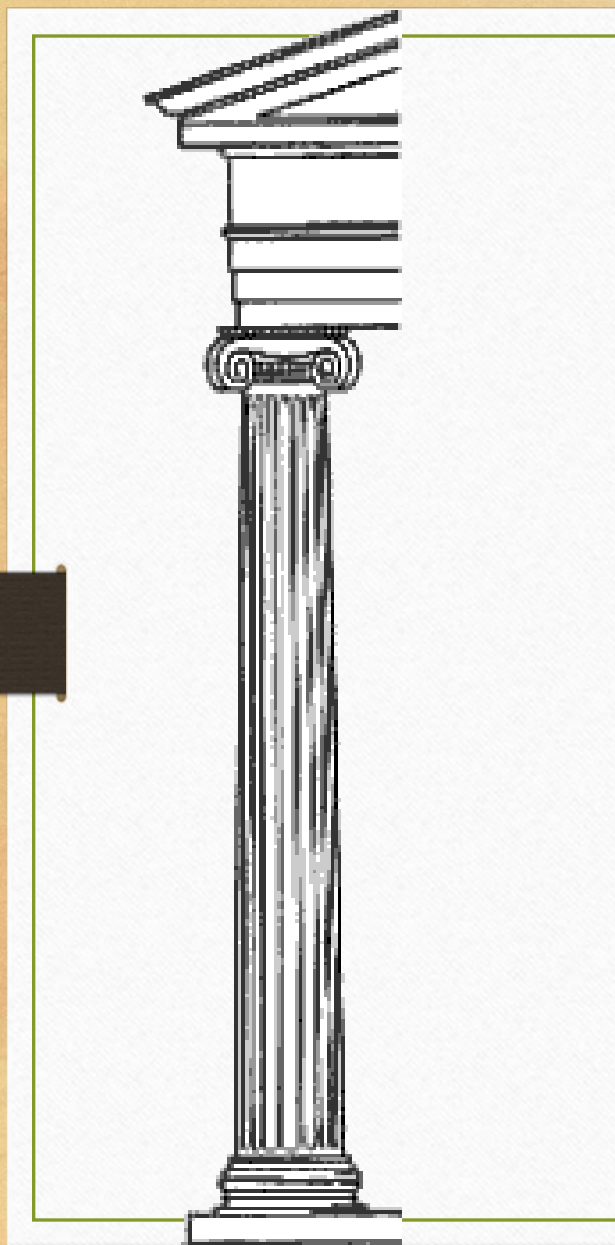
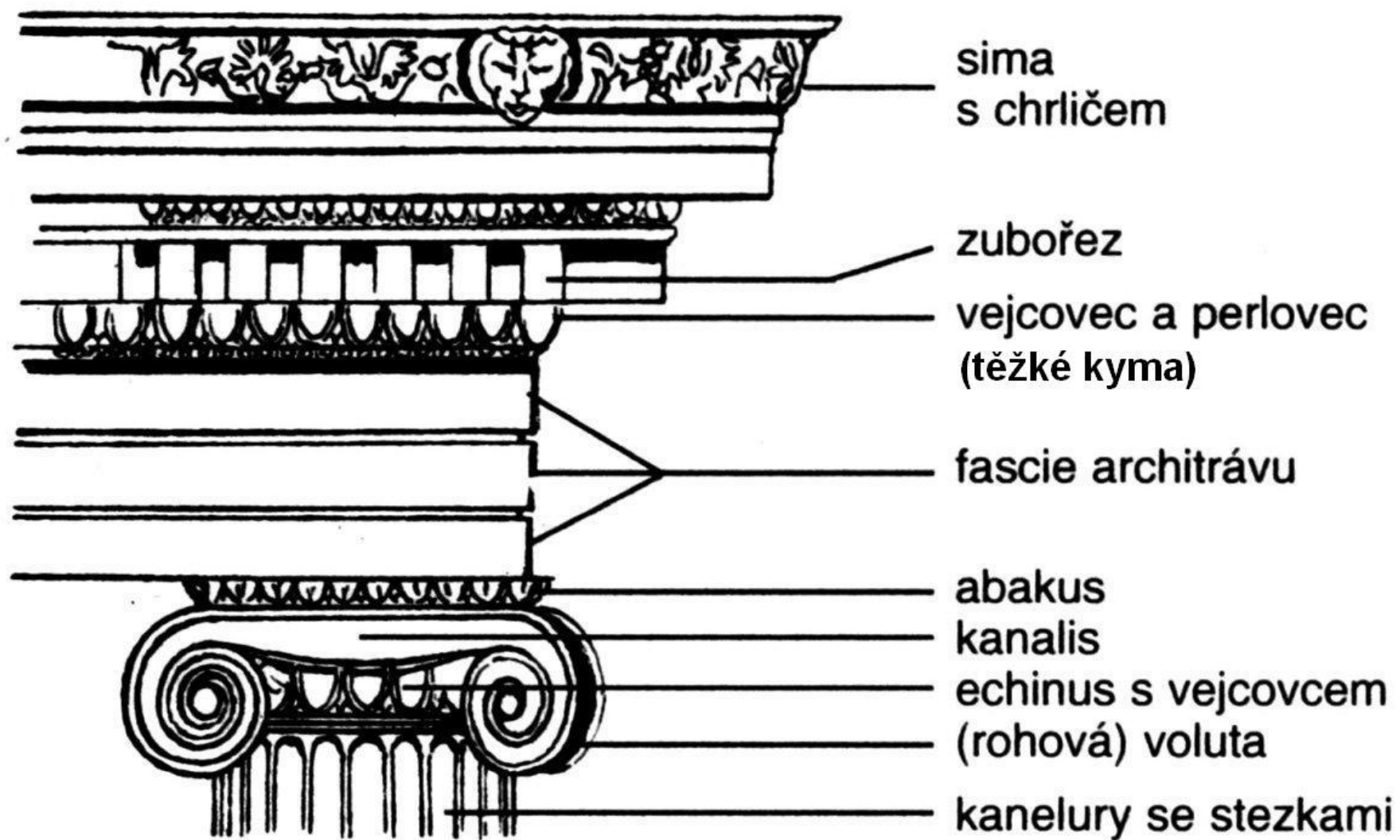

Řád korintský

- Vznikl z iónského řádu,
- Je zdobnější liší se hlavicí (tvar kalicha)
- Zdoben akantovými listy, voluta
- Vynalezl Kalimachos
- Chrám Dia Olympského v Athénách

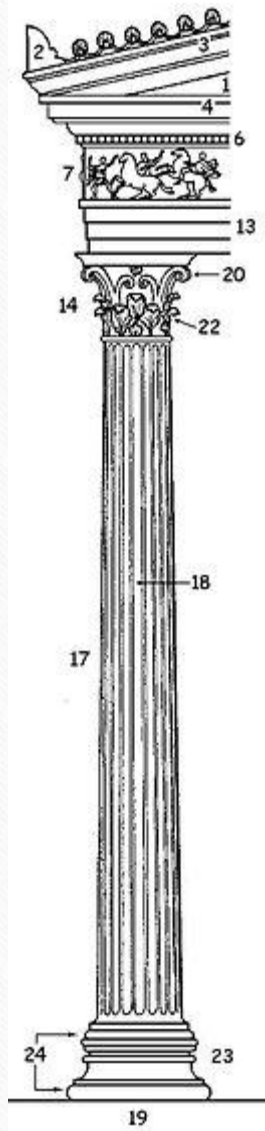

Typy řeckého chrámu

1. In Antis
2. Prostylos
3. Amfiprostylos
4. Peripteros
5. Dipteros



anta



double
anta

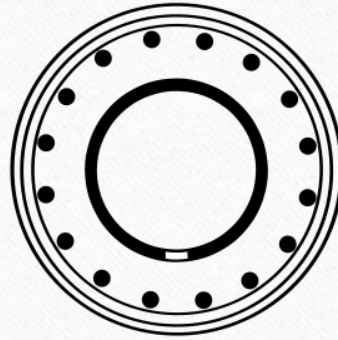

tholos



prostyle



amphiprostyle

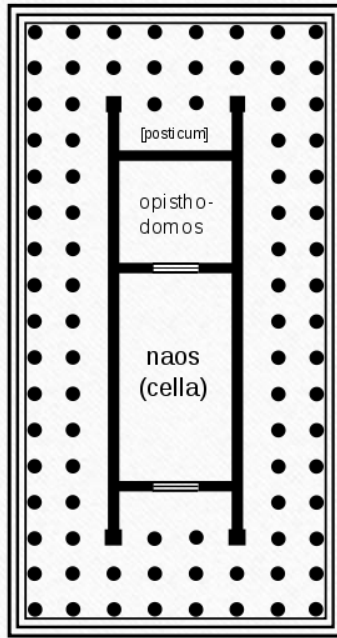

dipteral

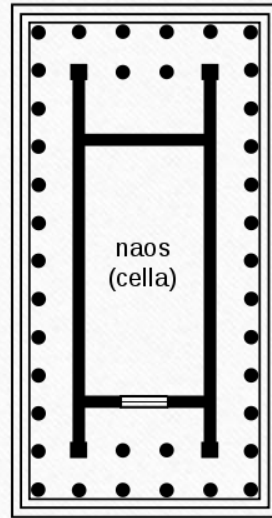

peripteral

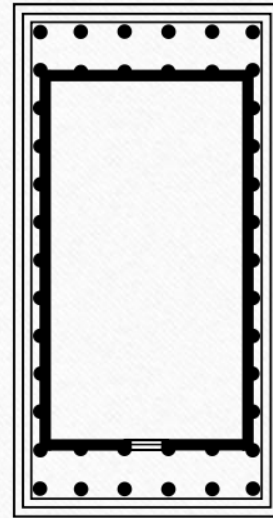

pseudoperipteral

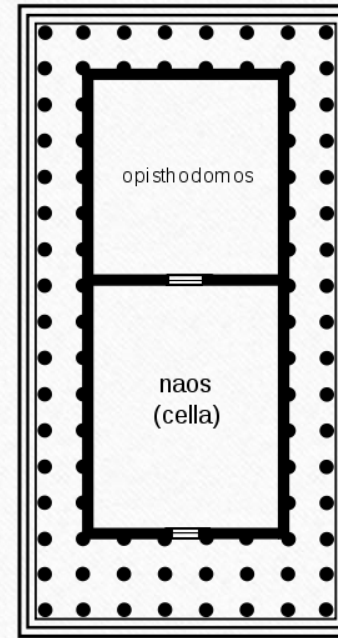

pseudodipteral

In Antis



Prostylos

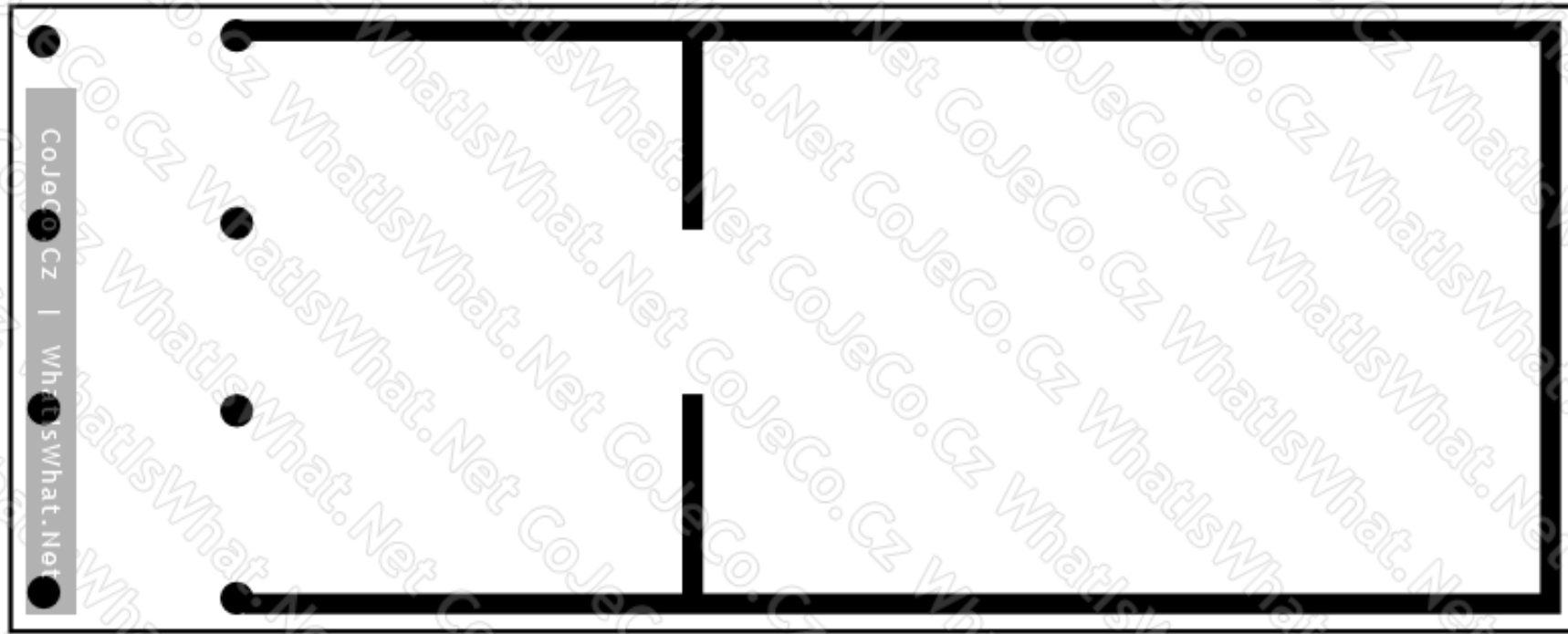

Amfiprostylos

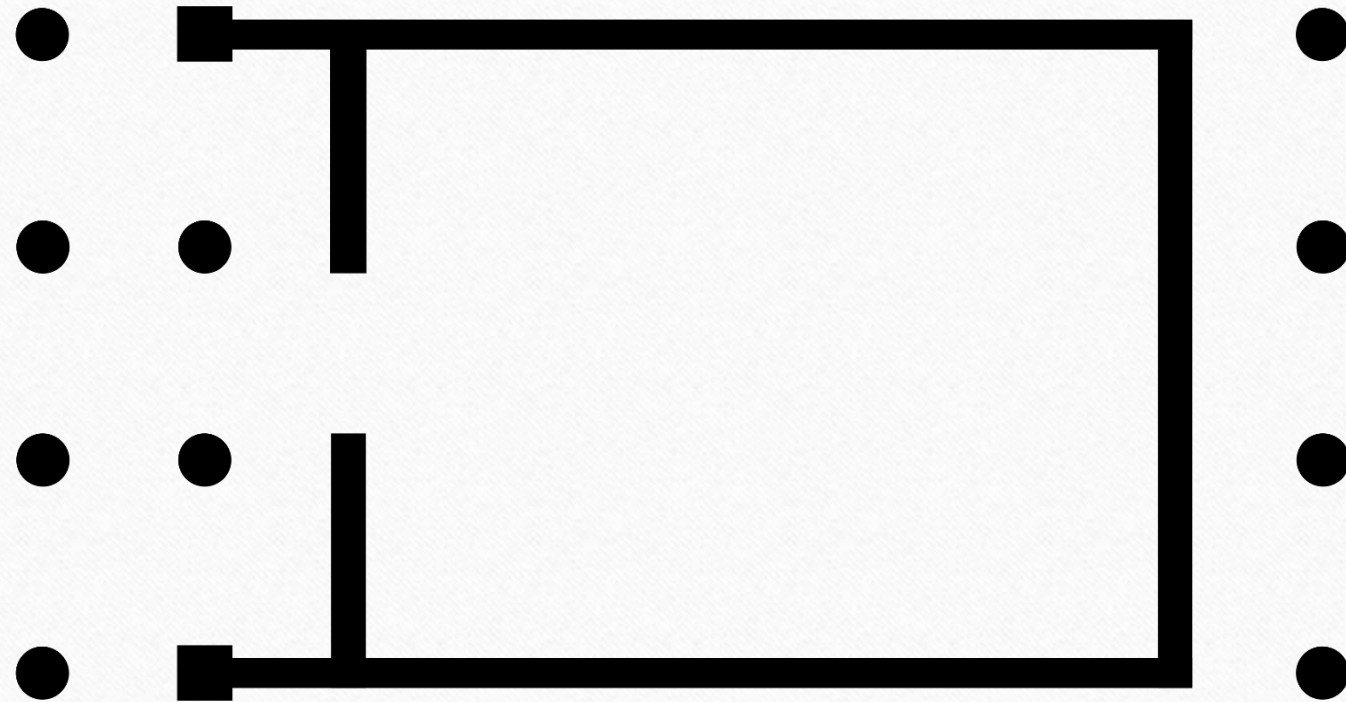

Peripteros

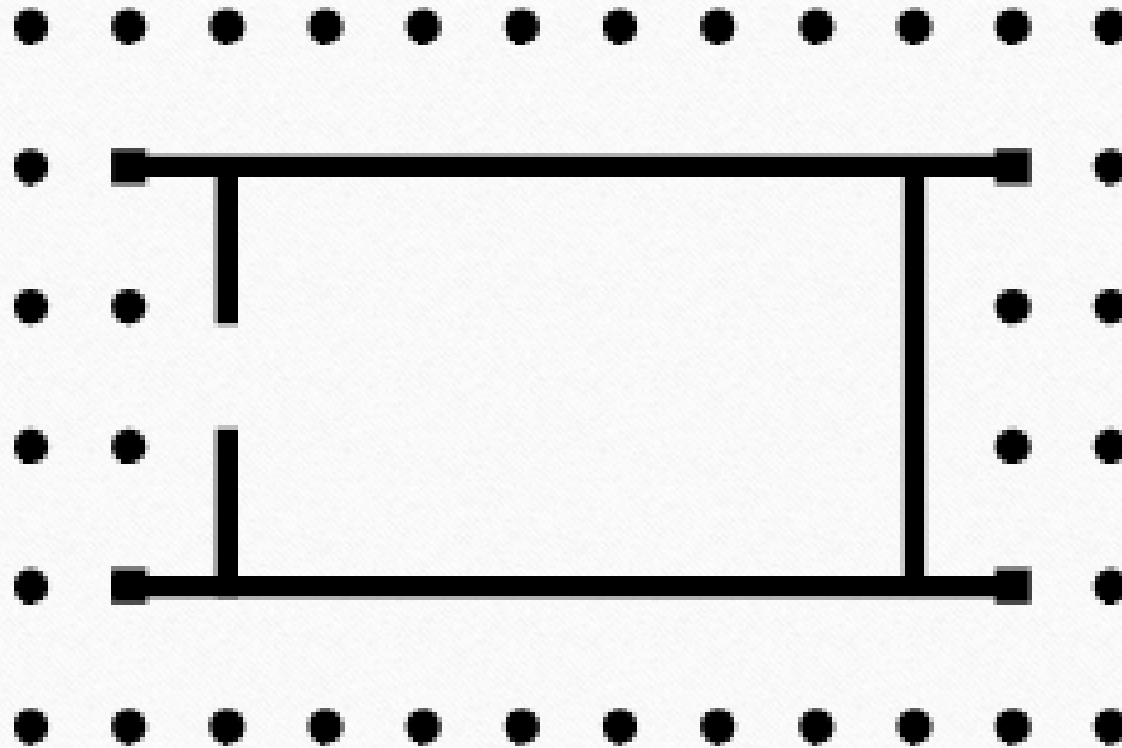

Dipteros

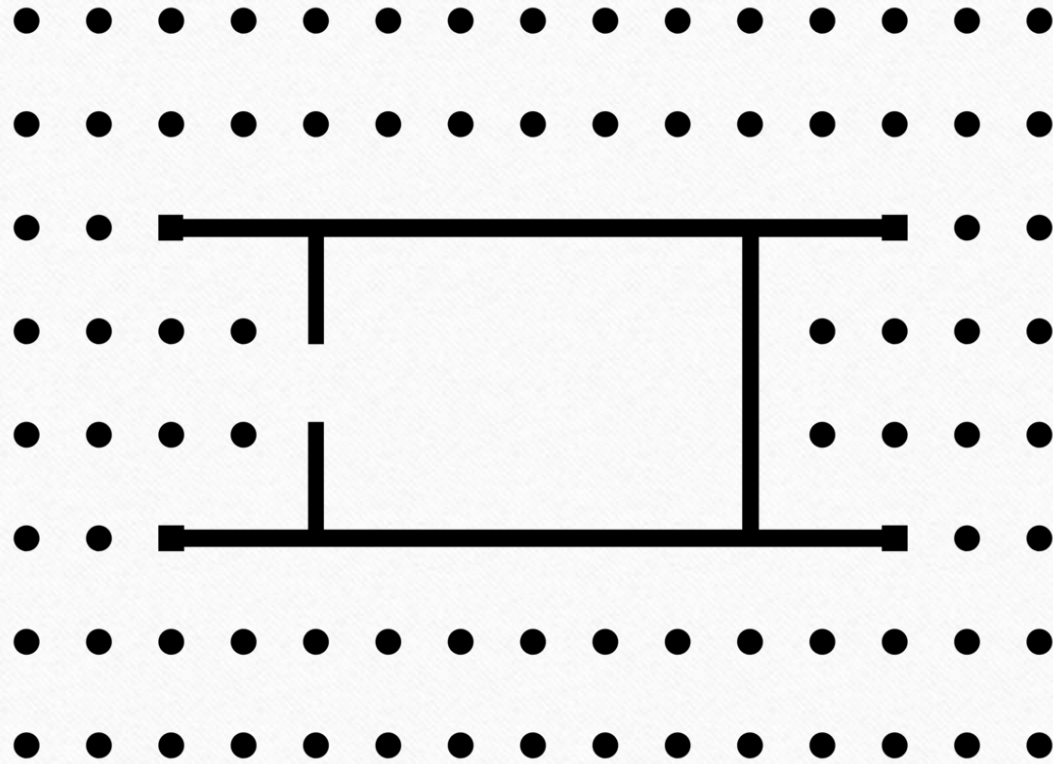

Panthenón

- Hlavním chrámem antických Athén
- Zsvěcený bohyni Athéně Parthenos
- Vystavěn v letech 447 – 438 př. n. l. na athenské Akropoli









Artemidin chrám v Efesu

- Též známy jako Artemision
- Vybudován kolem roku 550 př. n. l. ve městě Efesos na pobřeží Malé Asie
- Ionský řád
- Obdélný půdorys (115 x 55 m)
- Střední uzavřená cella obsahující sochu bohyně Artemis (zdobena drahokamy a vzácnými kovy)

Artemidin chrám v Efes

- Cella obklopena 125 sloupy
- Celý chrám z mramoru
- 1 ze 7 divů světa
- Artemis ochránkyně zvířat, lesů, hájů a polí







Erechtheion

- Chrám na severním okraji Akropole v Athénách
- Vybudovaný v letech 420-406 př. n. l.
- Iónský sloh
- Snad za účasti sochaře Feidia
- Nejspíš z podnětu Periklova
- Jako architekti jsou uváděni Mnésiklés nebo Filoklés z Acharnai a Archilochos z Agryle







Sochařství a malířství

- **Sochaři**
 - Myrón
 - Polykleitos
 - Feidias
- **Malířství**
 - Černofigurové
 - Červenofigurové

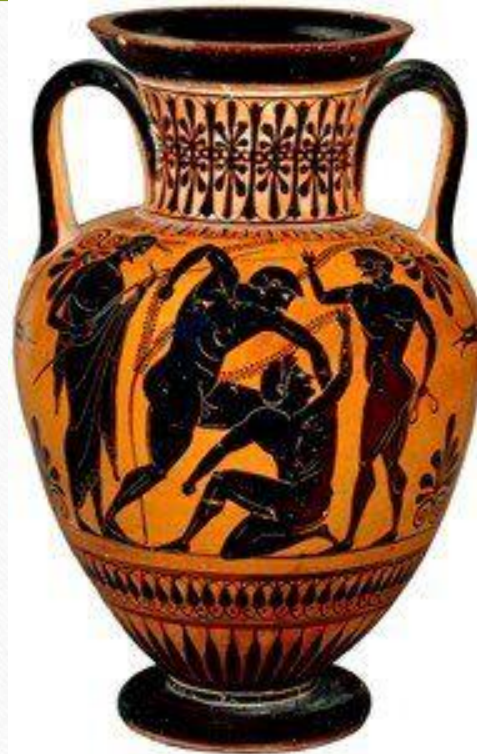

Malířství

- Nedochovalo se nic, pouze kopie z Říma, fresky, deskové malířství, malby na keramice, mozaiky
- Významné je vázové malířství: středisko Athény a Korint
- **10-9.st.př.n.l.** geometrický styl – dipylské vázy = amfory i figurální scény (pohřební scény, meandr v pásech (ozdoba))
- **8-6.st.př.n.l.** přechod k černofigurálnímu stylu, orientální vliv – barevnější, lvi, hadi
- **6.st.př.n.l.** černofigurální styl (Athény) postavy černou barvou na červeném pozadí
- **konec 6.st.př.n.l.** červenofigurální styl, na černém pozadí postavy barva hlíny = červená
- **5.st.př.n.l.** bílé náhrobní lékythy, bílý podklad

Vázové malířství

- Různé druhy nádob (amfory)
- Červenofigurové malířství
- Černofigurové vázy – proškrabávané detily
- Geometrický styl
- Kobercový styl – černá/červená malba na světlém pozadí

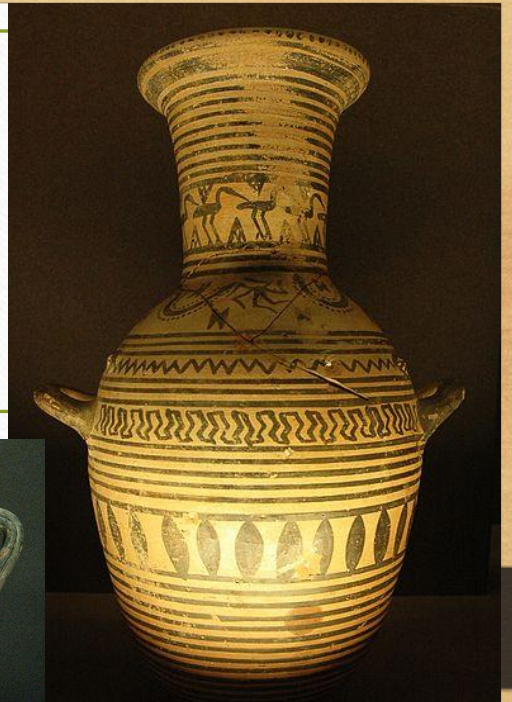

Sochařství

- Koré = oděná dívka
- Kúros = nahý jinoch
bojovník, vítěz

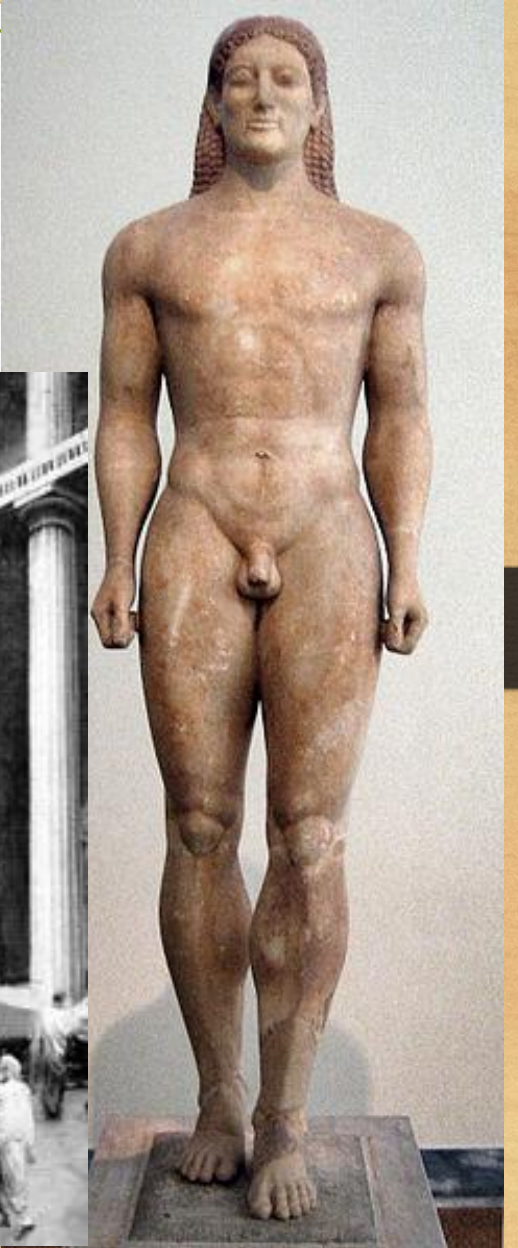

Vývoj sochařství

- Figurky nahých bojovníků
- Kultovní sochy bohů ze dřeva = **XOANY**
- U sochy zákon kontrapostu = do pohybu se dává celé tělo (váha na jedné noze – přirozenější postoj)
- Časem mizí nepřirozený úsměv (škleb), spíše vážný vzhled = **realismus**
- Většinu soch známe pouze z římských kopií.
- **Kolem 4.st.** realistické zobrazení člověka, členitá drapérie, která lne k tělu, zájem o člověka jako individualitu – podobizny, změnil se ideál na místo atleta typ krásného až žensky zjemněného jinocha
- **V helénistickém období:** realismus vede až k naturalismu – zájem o lidi staré až škaredé, drama – mučení, umírání. **Sousoší Laokoon se syny.**



Laokoon se syny

Myrón

- Antický řecký sochař
- Činný zejména v Athénách
- Považován za mistra zachycení postav v pohybu
- Nejproslulejší dílem je **Diskobolos** a sousoší **Athény a Marsya**

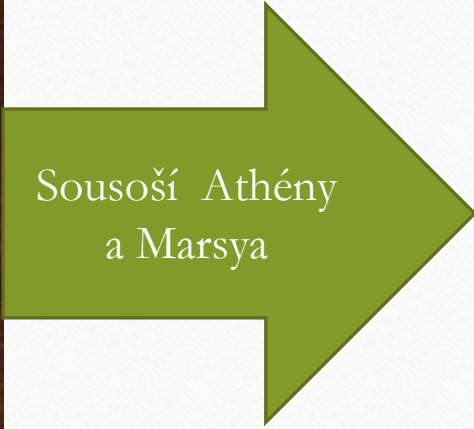

Polykleitos

- Antický řecký sochař
- Činný od poloviny do konce 5. století př. n. l.
- Vynikl zejména jako tvůrce bronzových soch vítězných atletů, eventuálně bohů.



Doryforos

Feidias

- Narodil se v Athénách v době řecko-perských válek.
- Sochařství se vyučil v sochařské dílně v Argu na Peloponésu.
- Socha **Apollóna Parnopia**, **Athéna Promachos**, **Athéna Lemnia**
- Neslavnější dílo: **Zeus Olympský** pro chrám v Olympii (slonovina a zlato)



Zeus v Olympii

Athéna Promachos



Praxitelés

- Starověký řecký sochař
- Syn sochaře Cephisodota staršího
- Jeho bratr Timarchus také sochař
- Sochy: **Afrodita z Knidu** (z římských kopií), **Hermés nesoucí malého Dionýsa**



Hermés nesoucí malého
Dionýsa

Afrodita z Knidu



Lysippos

- Starověky řecký sochař
- Klasické období
- Pocházel ze Sikyónu
- Působil jako dvorní sochař Alexandra Makedonského
- Vytvořil cca 1500 soch, z velké části bronzových
- Jeho sochy protáhlejší, hlavy naopak menší (1:8), normálně 1:7

Lysippos

- První sochy které lze pozorovat z více stran (= mnohopohledovost)
- Jeho nejznámější socha je atlet očišťující si paži od oleje
- Díky němu známe podobu Aristotela, Sókrata či Eurípida
- Socha Alexandra Makedonského



Atlet očisťujcí si paži
od oleje

Alexandr Makedonský



Ilias a Odysseia

- *Ilias* 15 tisíc, *Odysseia* 12 tisíc veršů
- Vznikaly přibližně v letech 1200 – 800 př. n. l.
- Opuštěna teorie o Homérovi jako jediném tvůrci
- Ústní tradice, zapsány až kolem roku 600 př. n. l.
- *Ilias*
 - Posledních 50 dní desetiletého obléhání Tróje
- *Odysseia*
 - Odysseova dobrodružství na cestě z Tróje na Ithaku

- Světové dějiny umění (LAROUSSE)
- <https://cs.wikipedia.org/wiki/Freska>
- [www.internet.zamecek.cz/dum/DVK12/03-DVK12 MYKENSKE UMENI.pdf](http://www.internet.zamecek.cz/dum/DVK12/03-DVK12_MYKENSKE_UMENI.pdf)
- [www.internet.zamecek.cz/dum/DVK12/03-DVK12 MINOJSKE UMENI.pdf](http://www.internet.zamecek.cz/dum/DVK12/03-DVK12_MINOJSKE_UMENI.pdf)
- [www.internet.zamecek.cz/dum/DVK12/03-DVK12 RECKO PERIODIZACE STAVEBNI RADY.pdf](http://www.internet.zamecek.cz/dum/DVK12/03-DVK12_RECKO_PERIODIZACE_STAVEBNI_RADY.pdf)