

# Starověký Egypt

Marečková&Kotrbová



# Starověký Egypt

## Architektura



# Datace

- 2778 - 332 př. n. l.
  - sjednocení Egypta – dobytí Alexandrem Velikým
- 28 . - 21. stol. př. n. l. - Stará říše
- 31. - 17. stol. př. n. l. - Střední říše
- 16. - 11. stol. př. n. l. - Nová říše



# Umístění

- Většina staveb podél Nilu



# Hlavní účel

- Obydlí
- Hrobky
  - pyramidy, mastaby
- Potřeby bohů
  - chrámy, chrámové komplexy





# Materiál

- Bahno
  - vyschlé > cihly (nevydrží velký tlak)
    - Přidáním sena třikrát větší výdrž
- Kámen – chrámy a hroby
  - Vápenec – dobrá opracovatelnost
  - Žula – tvrdost



# Materiál

- „Malta“ – sádrovec, křemen, vápno  
– upevňování kamene
- Dřevo  
– dveře a podlahy  
– hl. palmové dřevo





# Nářadí

- Měření
  - tyče, provázky – znalost kolmosti a využití trojúhelníku
- Přenášení
  - kbelíky, koše
- Motyky a ostatní nářadí ze dřeva, kamene i kovu





# Mastaby

- Ploché nadzemní stavby z cihel
  - tvar čtyřbokého jehlanu
- Původní hrobky
  - pohřební dary v komplexu, tělo pod zemí
- Vyvinuly se z nich pyramidy



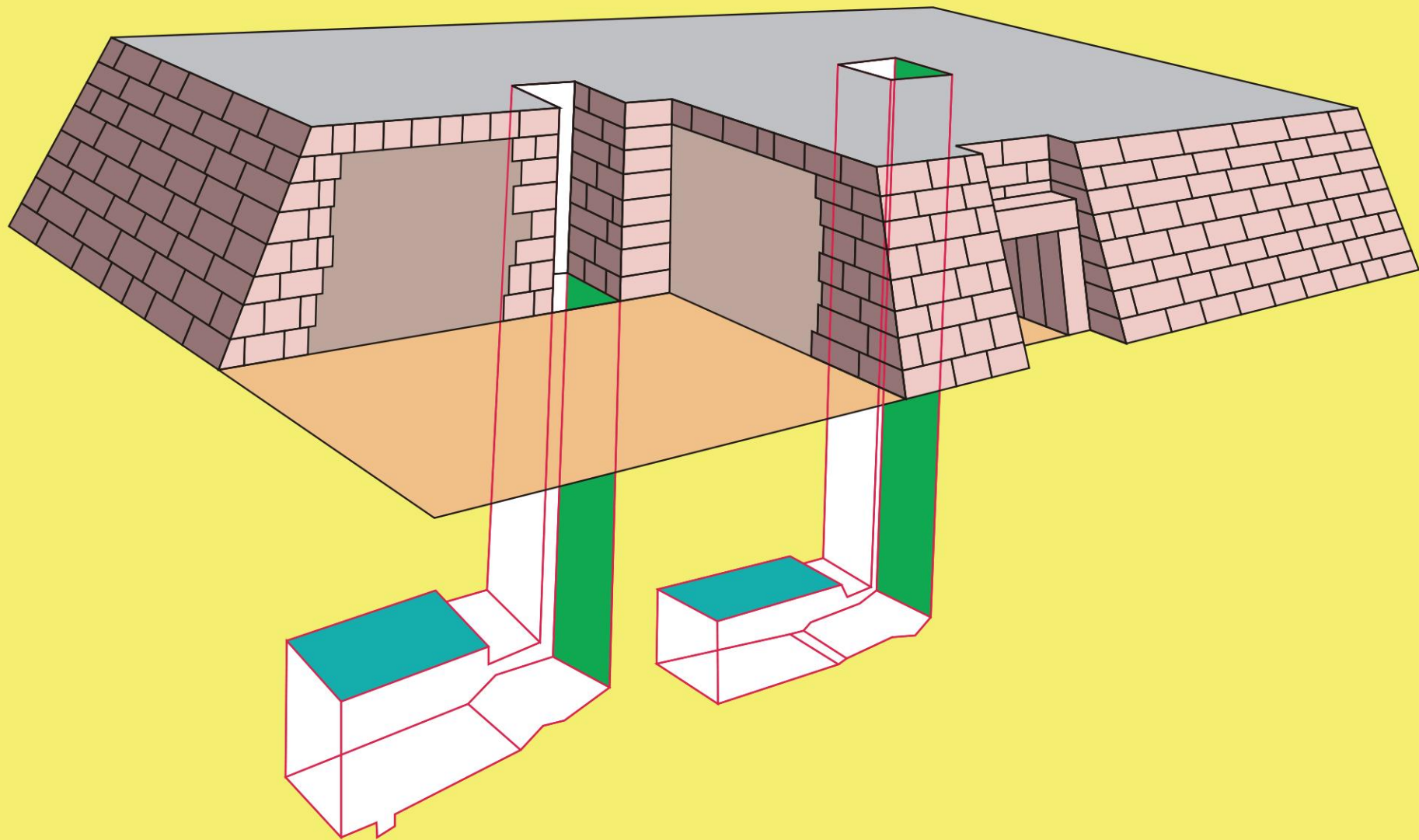



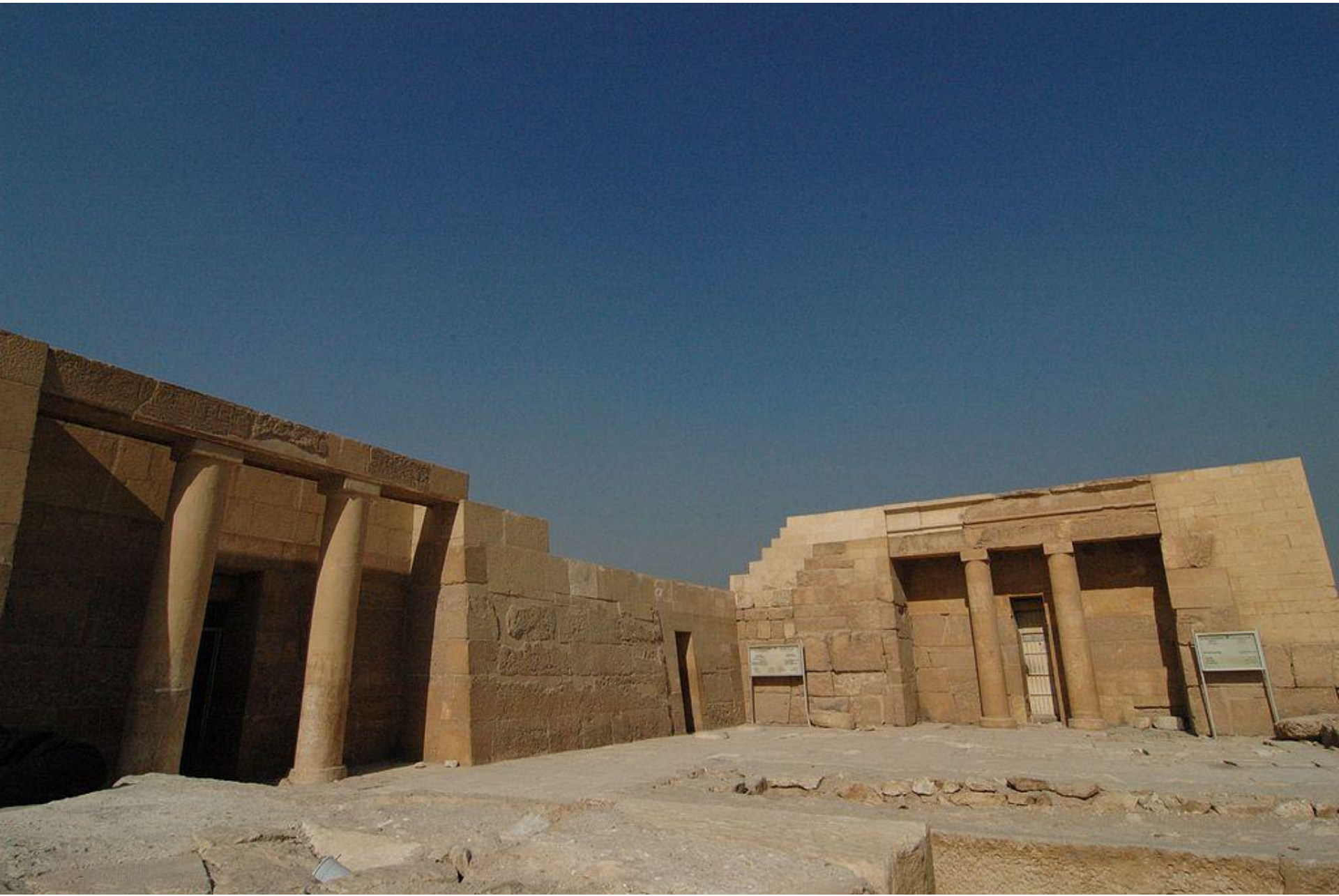

# Pyramidy

- „hrobky králů“
  - menší pyramidy kolem velké sloužily jako hroby manželek
- \* 3. dynastie
- některé sloužily jako náboženské stavby







# Typy pyramid

- Stupňovité
  - tvar schodiště, základem jsou mastaby, jeden sklon stěn
- Lomené
  - dva různé sklony stěn
- Pravé
  - čtyři rovné stěny obložené vápencem  
-> působí hladce



# Džoserova pyramida

- Nejstarší egyptská pyramida (3. dynastie)
- Sakkára
- Stupňovitá





# Snofruova pyramida

- \*4. dynastie
- Dáhšúr
- Lomená
  - původně měla být pravá

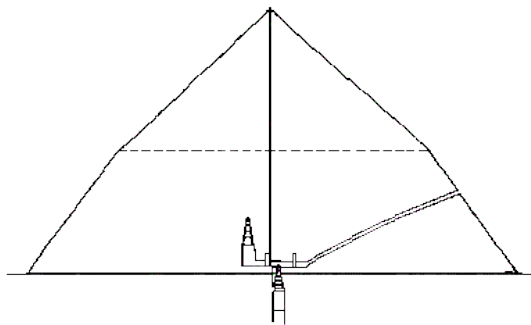



# Pyramidy v Gíze

- Tři pyramidové komplexy
  - Cheopsův pyramidový komplex
  - Rachefův pyramidový komplex
  - Menkaureův pyramidový komplex
- Velká Sfinga



# Pyramidy v Gíze

- Považovány za 1. ze sedmi divů světa
- Dochovaly se do současnosti



# Cheopsův komplex

- Údolní chrám, cesta
  - zádušní chrám se nedochoval
- Cheopsova pyramida,
  - tři pyramidy pro královny,
  - pět jam pro lodě







# Cheopsova pyramida

- Nejvyšší pyramida v Egyptě
  - dnes 137,5 m
  - do 80. let 19. stol. nejvyšší stavba světa
- Pravděpodobně nebyla dokončena
  - plochý vrchol
- Nachází se na předměstí Káhiry, v pyramidovém poli v Gíze



# Cheopsova pyramida

- Hrobka krále Chufua
- Tři pohřební komory
  - nad sebou
- Šachty z královny i královniny komory
- Odlehčovací komory
  - zmenšení tlaku
- „Velká galerie“



# Jak byla (nejspíš) postavena?

- Využitím zvedacích nástrojů či ramp
- Technika zvedacích nástrojů byla pomalá a vyžadovala by pomoc mnoho lidí
- Rampy by byly zase nepraktické kvůli postupující výšce pyramidy



# Z čeho je postavena?

- Zdi a strop – granitová žula
- Zdi Velké galerie
  - obloženy vrstvami (8) vápencových bloků
    - mezerách mezi nimi údajně neprojde ani čepel nože







# Rachefův komplex

- Údolní chrám (též chrám Sfingy), vztupné cesty, zádušní chrám, pyramida
- Jámy pro sluneční lodě a rozvaliny satelitní pyramidy se serdabem





# Serdab

= malá, trvale uzavřená místnost se sochou/sochami zemřelého, označována také jako „Dům sochy“





# Rachefova pyramida

- 136,5 m
- umístěna výše
  - jeví se vyšší než Cheopsova
- nachází se u ní Velká Sfinga





# Velká Sfinga

- součástí pyramidového komplexu v Gíze
- největší socha, vytesaná z jednoho kusu kamene
- vápencové podloží
- 74m dlouhá, 19m široká, 21m vysoká
- tělo lva, hlava panovníka



# Sfinga vs. čas

- částečné zasypání pískem a obroušení zasypaných částí
- chybějící nosu
  - pravděpodobně zničen fanatik, byl rozhořčen, že rolníci uctívají Sfingu, aby si zlepšili úrodu
- Vykopána až ve 30. letech 20. stol.









# Menkaureův komplex

- Údolní chrám, vzestupná cesta, zádušní chrám, králova pyramida, tři satelitní pyramidy



# Menkaureova pyramida

- Vystavěna převážně z žuly
- Nejmenší pyramida v Gíze (66,5m)
  - nejkrásnější díky obložení
    - červená žula a bílý vápenec
  - obložení rozkradeno v 16. stol.







# Chrámý

- Potřeby bohů a mrtvých duší faraonů
- Rituály, festivaly, domov posvátných zvířat, ostatní mytologické rituály
- Svatyně - nejdůležitější část
- Hospodářské centrum (odvíjelo se od majetku)



# Chrámý

- Stavěny zevnitř ven
  - postupné dozdobování malbami, sloupy, sochami
- Odlišné – každý bůh je jiný



# Amarnský chrám

- uctívání boha Atona (faraon Achnaton)
- po potlačení náboženské reformy rozebrány



# Údolní chrám

- Vchod do hrobového komplexu panovníka
- Přístaviště a skladiště





# Zádušní chrám

- Náboženské rituály obnovující sílu panovníka a zádušní kult panovníka
- SŘ
- Základ chrámu milionů let
- Hatšepsut, Mentuhotep II.





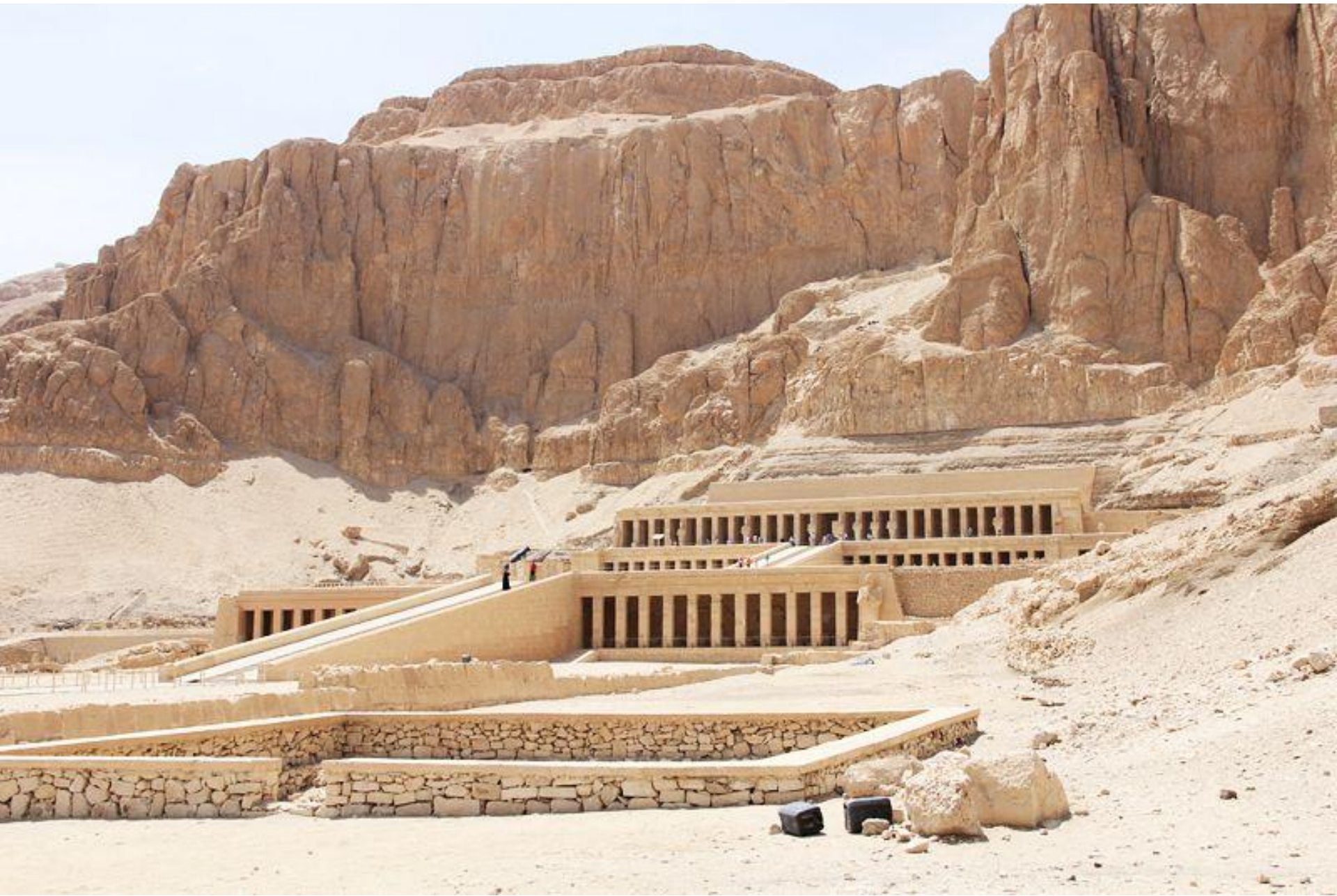

# Chrám milionů let

- Kult zemřelých panovníků
- NŘ
- Ramesse II.





# Mammisi

- Uctívání narození božského dítěte  
– identifikováno s panovníkem
- řecko-římská doba





Copyright Jon Atkinson 2010

# Kiosek

- Malý, v půdorysu pravoúhlý pavilon
- Po obvodu sloupy nebo pilíře
- Propojené zdi poloviční výšky ("poprsňová zed").





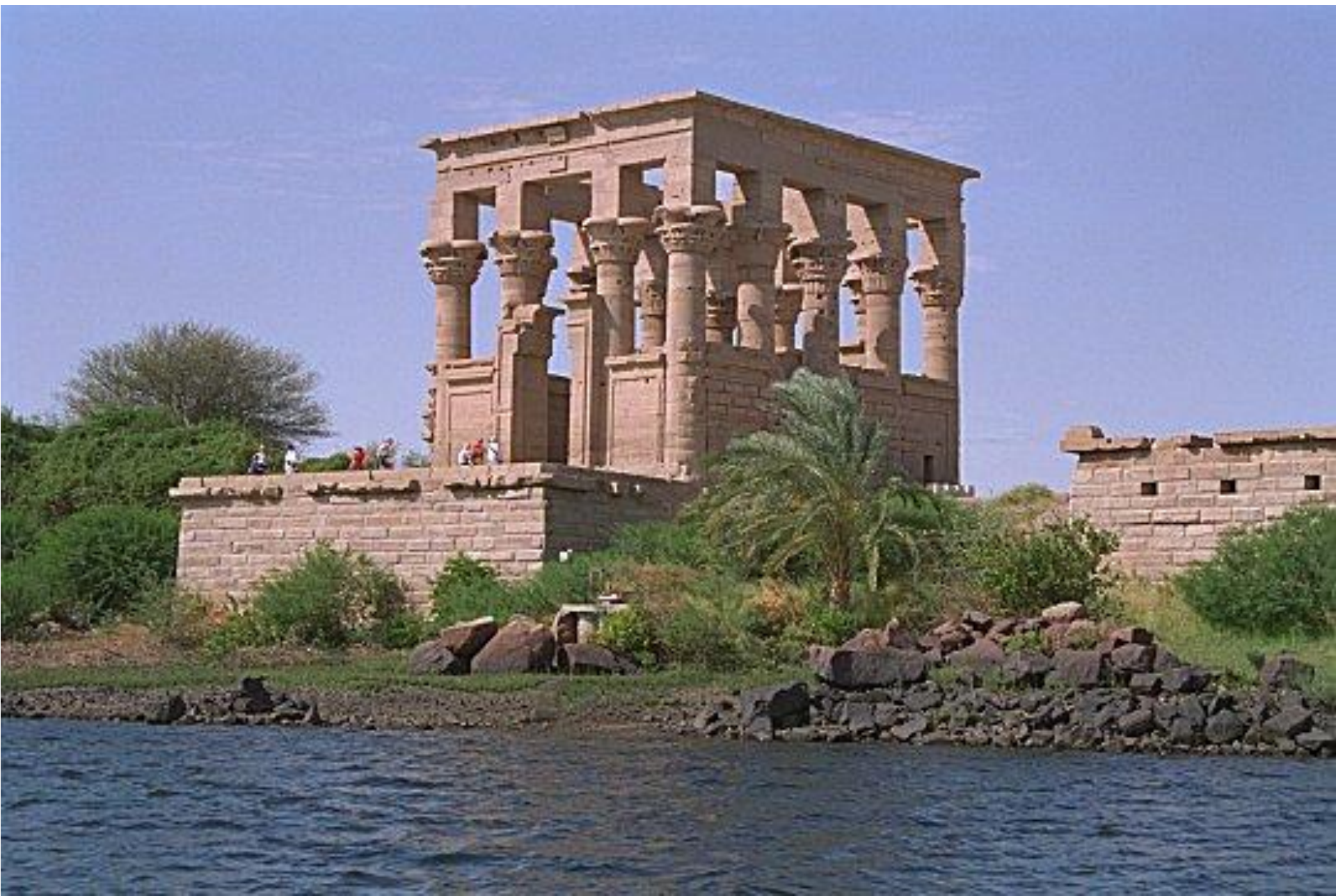

# Skalní chrám

- Částečně či úplně vytesaný do skály
- \*12. dynastie





*Barfils*

*Barfils, 1911*



# Sluneční chrám

- Stavěny kvůli vzrůstajícímu významu boha Rea
- Spjaty s komplexy panovníků
- 5. dynastie
- Obelisk + oltář

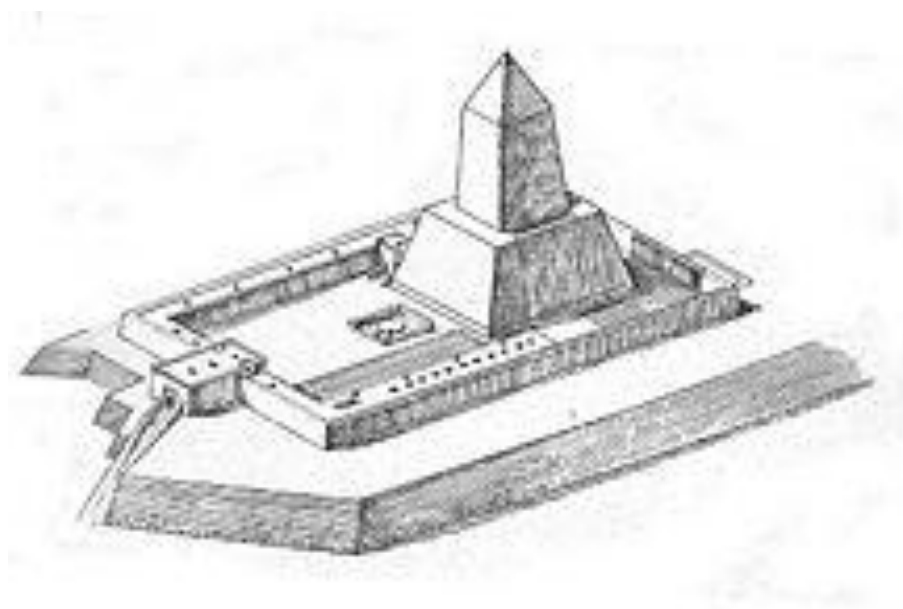

# Obelisk

= Samostatně stojící sloup

- Tvar čtyřbokého komolého jehlanu
- Ukončen pyramidem (=nízký jehlan)
- Žula
- Přes 300 tun
  - vztyčování pomocí písečného náspu, konečné vztyčení pomocí lan









# Starověký Egypt

## Malířství



# Formy

- Nástěnné malby
- Výzdoba sarkofágů
- Pohřební portréty



# Zobrazování

- Stanoven přísný kánon  
= vícepohledovost
  - hlava a končetiny z profilu
  - oko a tělo ze předu
- Pásová, hieratická perspektiva





Pásová perspektiva

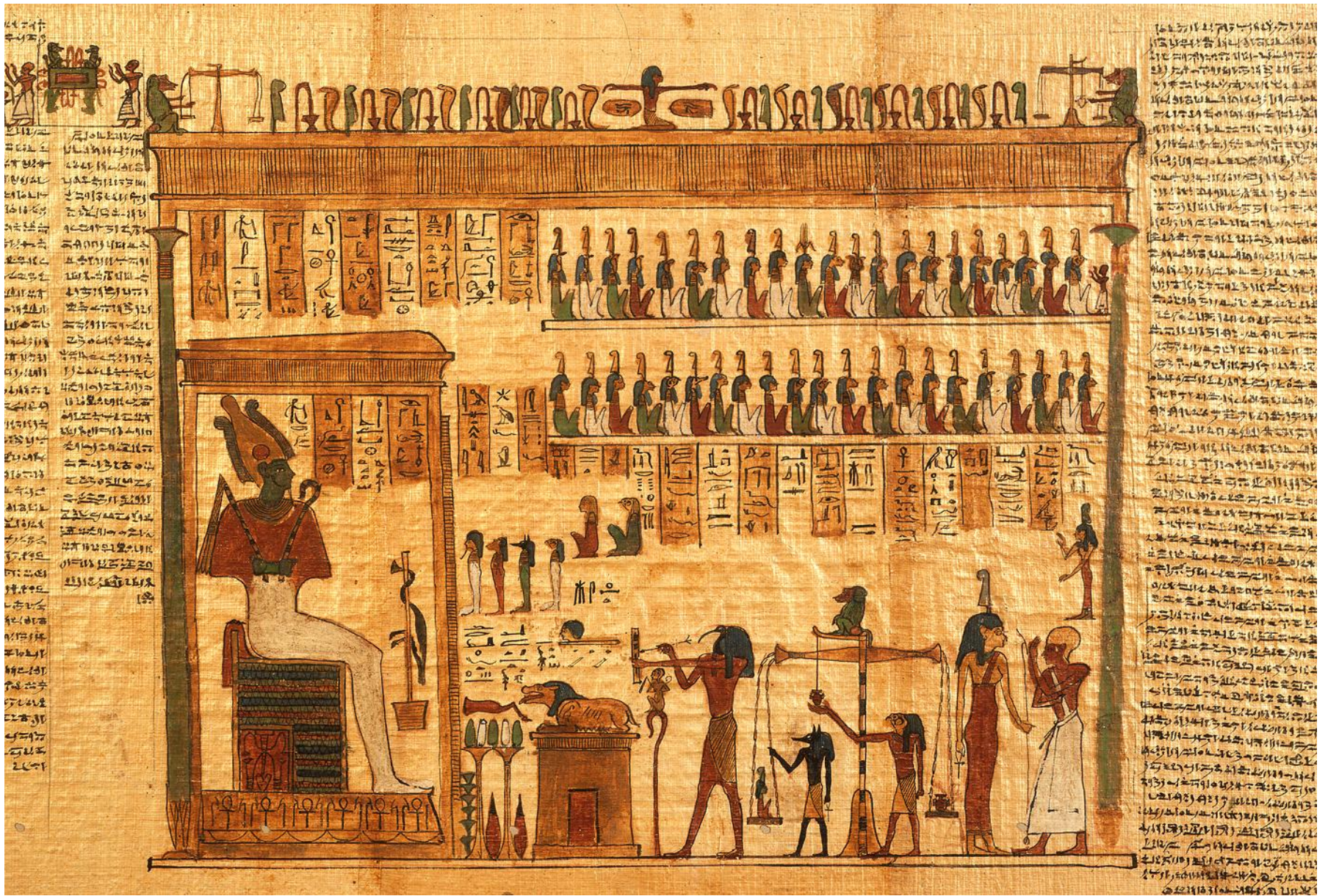

Hieratická perspektiva

# Náměty

- Náboženské motivy
- Posmrtný život
- Každodenní život (lov, zemědělství, boj)
- Faraon (spojení krále s bohy)



# Barvy

- Přírodní materiály:
  - bílá - vápenec/sádra
  - černá - uhlí ...
- SŘ - hl. bílá a černá barva
- Postupem času jasnější barvy (červená, modrá, žlutá, zelená,...)



# Materiál

- Různorodé:
  - kámen
  - dřevo
  - papyrus
  - mazanice ...





# Nástěnné malby

- Stěny hrobek:
  - výjevy ze života zemřelého
- Fresky v chrámech:
  - spojení krále s bohy
  - posmrtný život





Klenba a část stěny sarkofágové komory Ramesse III.

# Sarkofágý

- Dřevo, kámen, kov







# Písmo

- Hieroglyfy
- Hieratické písmo
- Démotické písmo



# Hieroglyfy





































- Původní, posvátné písmo
  - (*hiera glyfé = posvátný znak*)
- Přes 700 znaků
  - slova, hlásky, skupiny hlásek
- Zleva doprava/zprava doleva/shora dolů
  - Určení orientací znaků
  - odděleno čarami (↓)



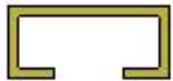

Hieroglyphic text arranged in vertical columns, reading from right to left. The text is written in black ink on a yellow background. The columns contain various symbols and characters, including birds, snakes, and other hieroglyphs, which are used to represent words and phrases in the ancient Egyptian language.



A 	B 	C 	D 	E 	F 
G 	H 	I 	J 	K 	L 
M 	N 	O 	P 	Q 	R 
S 	T 	U 	V 	W 	X  
Y 	Z 	KH 	SH 	CH 	MS 
NH 	HPR 	[HOUSE] 	[MAN] 	[WOMAN] 	[GOD] 

# Rozluštění

- 20. léta 19. století
- Jean-François Champollion,  
Thomas Young
- 1799 – nález Rosettské desky
  - nalezena při Napoleonově tažení do Egypta
  - tři typy písma (hieroglyfické, démotické a řecké)
  - >rozluštění



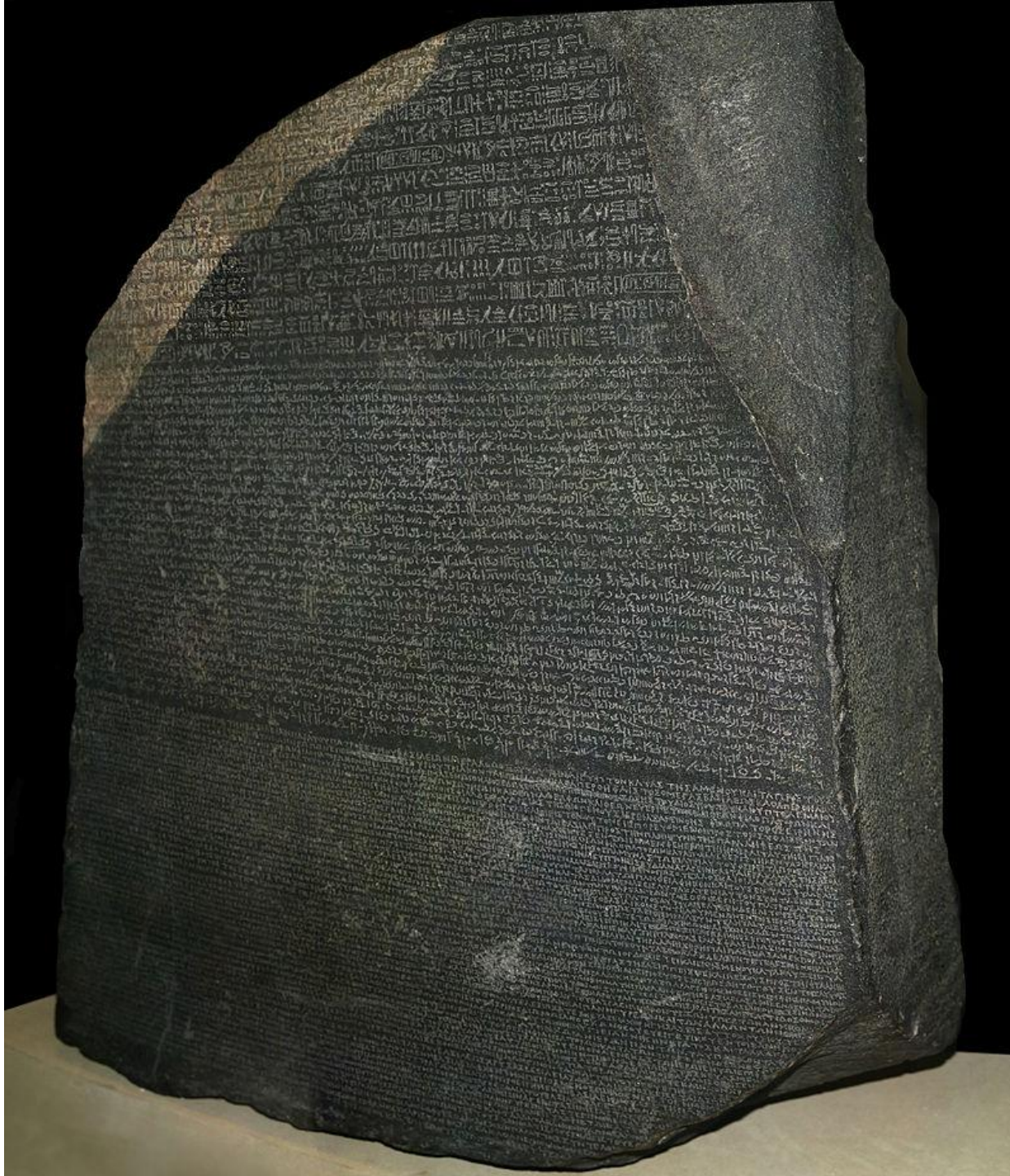

Rosettská deska

# Hieratické písmo

- Kněžské písmo
- „kurzívní podoba hieroglyfů“
- Zjednodušené
  - Zápis textů



Handwritten text in an ancient script, likely a form of cuneiform or a related ancient writing system. The text is arranged in approximately 12 horizontal lines across the fragment. The characters are densely packed and vary in size and shape, characteristic of early writing systems. The fragment is irregularly shaped with torn edges, suggesting it is a piece of a larger document. The ink is dark, and the background is a light, aged paper or parchment.

# Démotické písmo

- Lidové
- Jednodušší
- K psaní záznamů
  - daně,...





# Starověký Egypt

## Sochařství





# Formy

- Monumentální
- Interiérové
- Trojrozměrná socha
  - volná
  - sousoší
- Reliéf



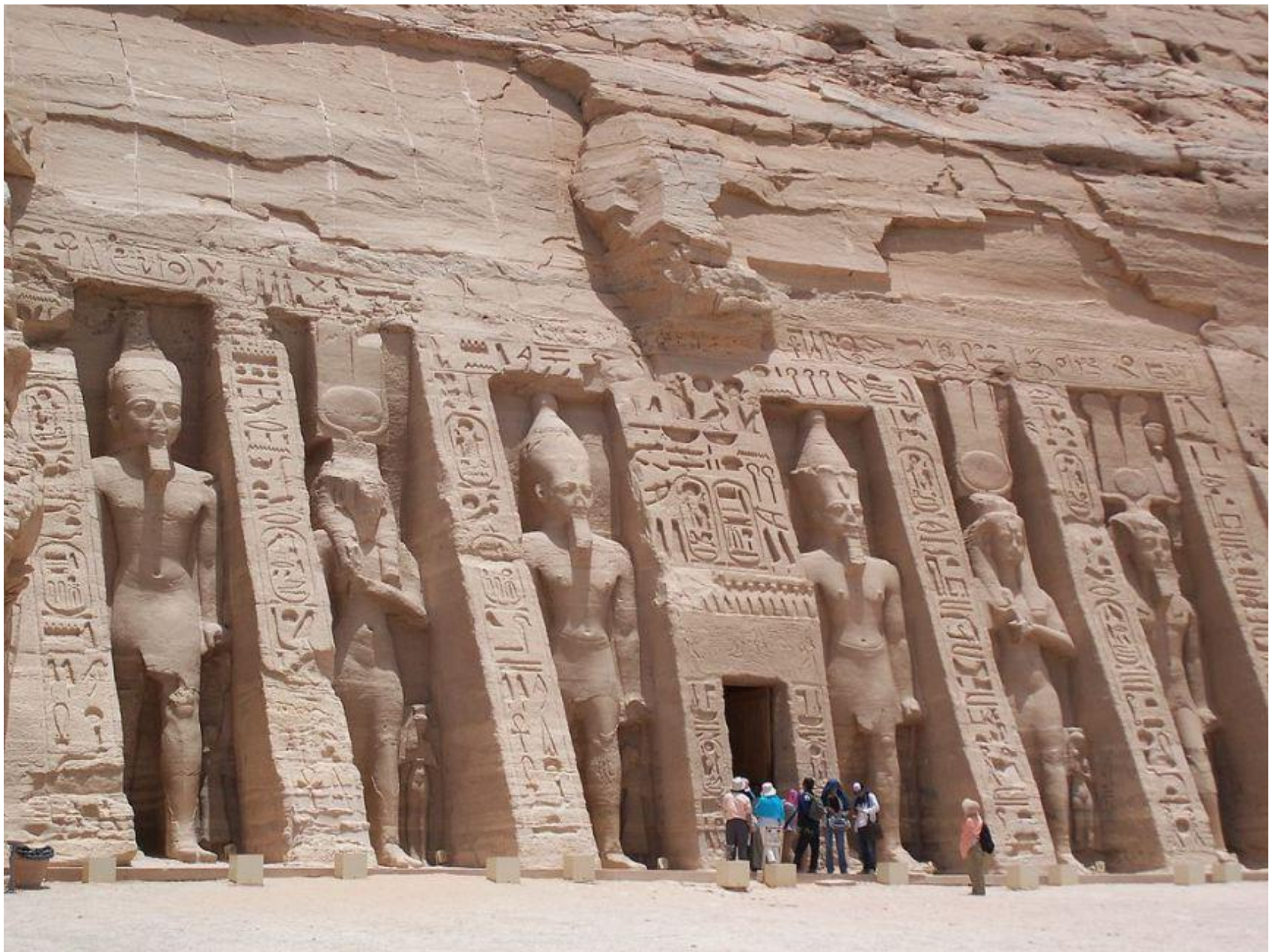

Monumentální -často součástí sloupů



Interiérové sošky



Socha královny Hatšepsowet



Faraón Menkauré s manželkou

-jedno z nejstarších rodinných sousoší

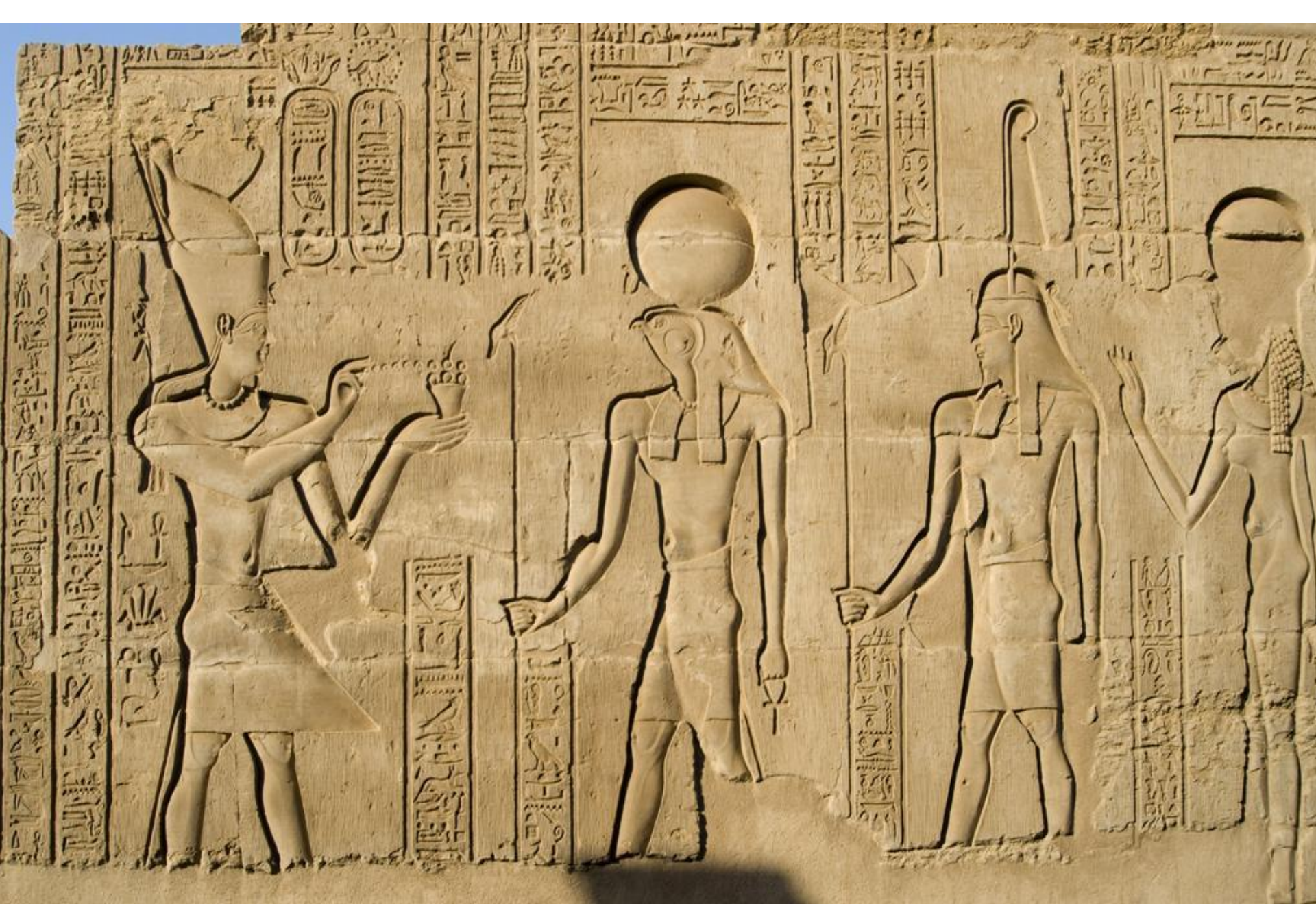

Reliéf

# Zobrazování

- Stanoven přísný kánon
  - stojící/klečící/sedící socha
    - strnulá
  - nakročená noha
- Pásová, hieratická perspektiva
- Reliéfy – stejný kánon jako malba



# Náměty

- Náboženské motivy
- Každodenní život
- Faraoni
- +sochy služebnictva – posmrtná služba





# Barvy

- Nerealistická – symbol
- Odlišná barva muže a ženy:
  - muž: hnědočervený
  - žena: bledě růžová





Vojevůdce Rhotep  
a jeho žena Nofet

# Materiál

- Dřevo
- Kámen (vápenec, žula, pískovec,...)
- Kov (NŘ)
  
- Polychromované
- Drahé kameny





RHA-120-738 - © - Richard Ashworth

Starosta Šéch el-Beled



# Posmrtné masky

- Idealizace mrtvého
  - Dokonalé rysy
- Bohatě vykládané
  - Zlato, drahé kameny
- Chudí – dřevo, kartonáž (slepená drť papíru)





Tutanchamonova posmrtná maska

váží asi 10kg

Je ze zlata, barevného skla a  
drahých kamenů



Busta královny Nefertiti



# Sloupy

- Dřevěné (SŘ)
- Kamenné
- S ornamenty, hieroglyfy
- Motivy:
  - Svazky lotosu, pelem, papyrů
  - Bohové, faraoni



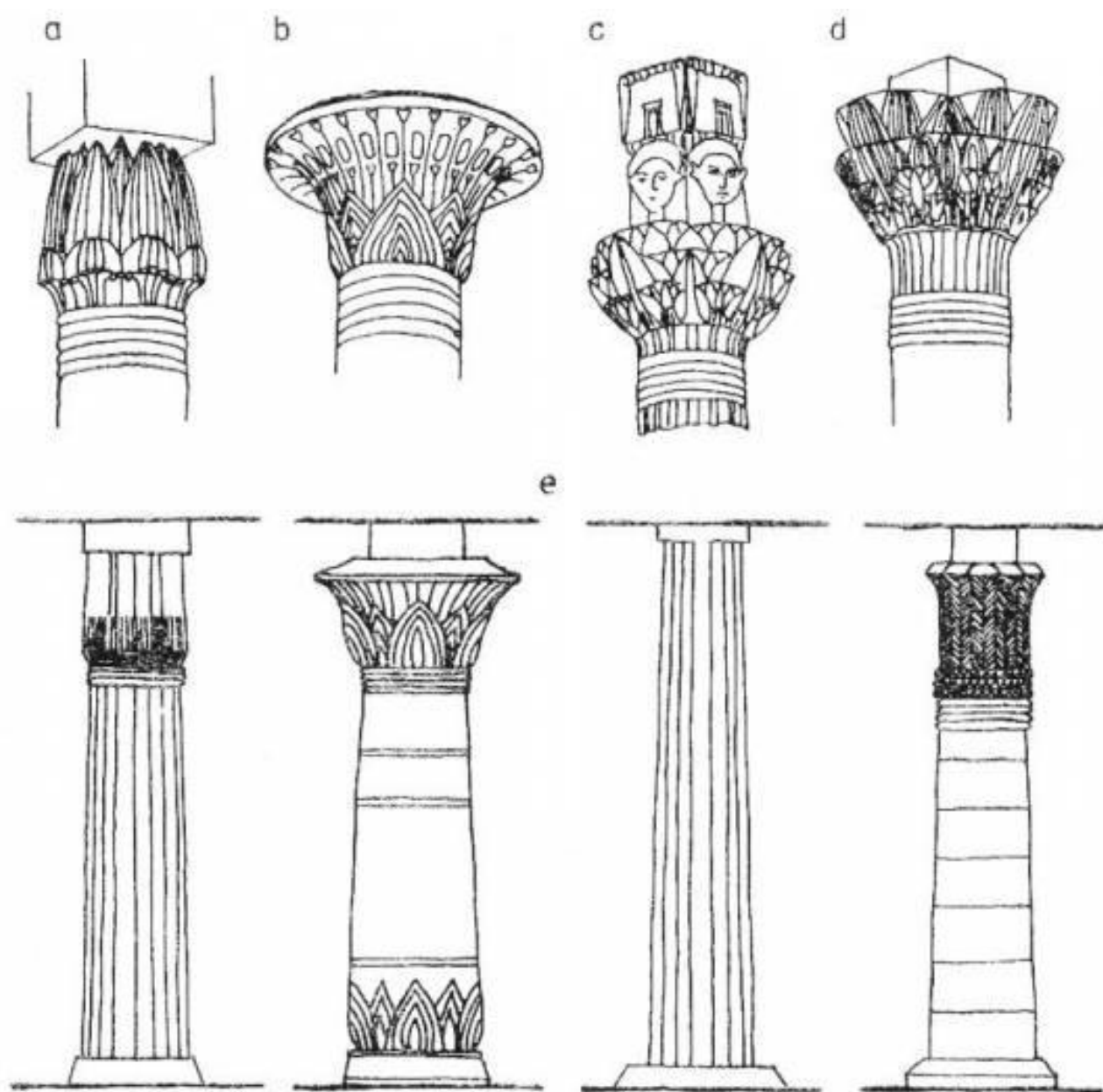

Obr. 7. Egyptské sloupové hlavice

*a* — lotosová se zavřeným kalichem, *b* — papyrusová s otevřeným kalichem, *c* — hlavice s portrétem bohyně Ha-thor, *d* — lotosová s otevřeným kalichem, *e* — egyptské sloupy

# Starověký Egypt

## Užité umění



# Kamenictví a hrnčířství

- Sarkofágy
- Kamenné vázy
- Kanopy
- Hliněné vázy





Sarkofág Ramesse III.

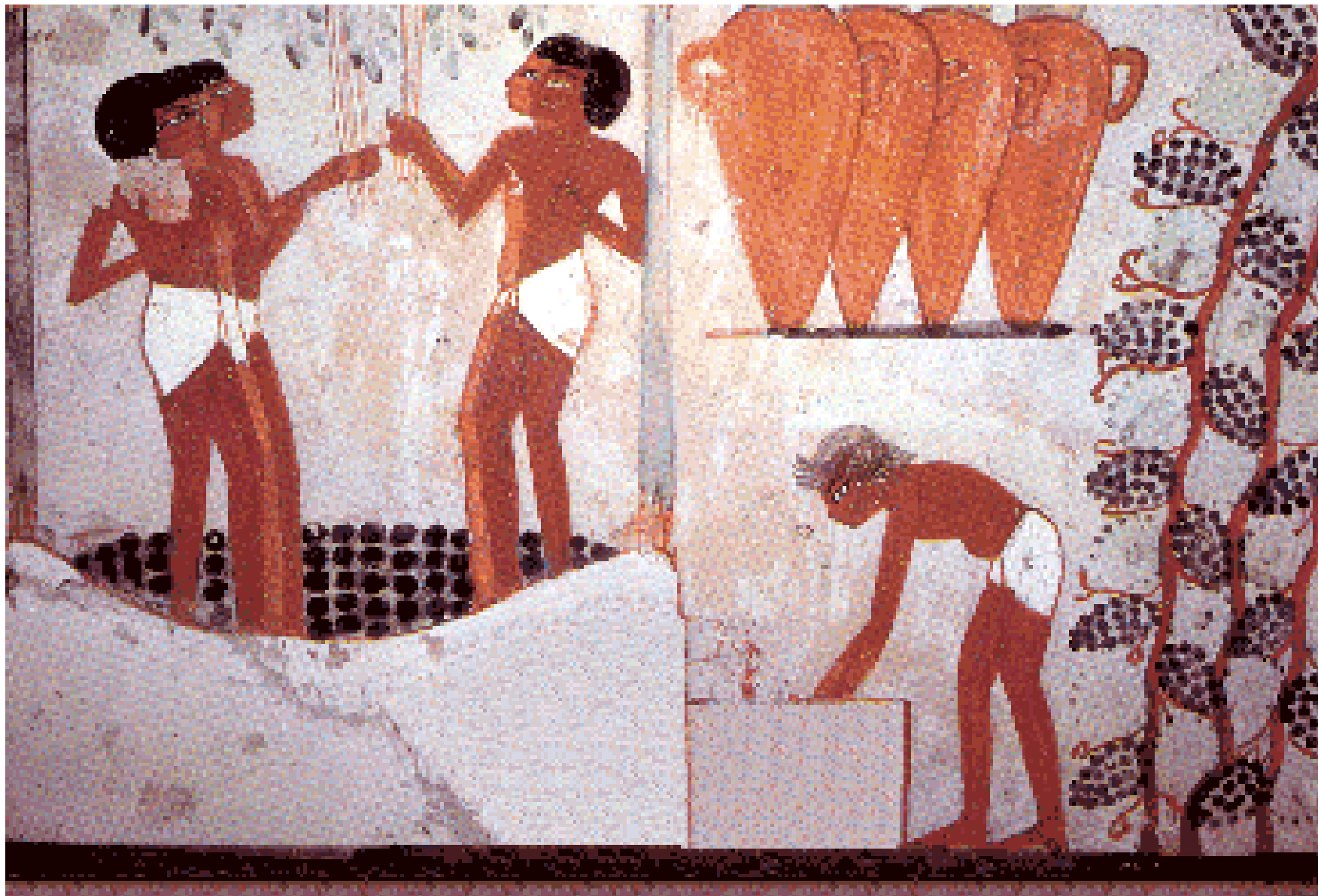

## Kanopy

- Uložení orgánů
  - žaludek, plíce, játra, střeva
- Víko:
  - podoba zemřelého
  - synové Hórovi  
(Duamutef, Hapi, Imset, Kebehsenuf)
- Kanopická schránka



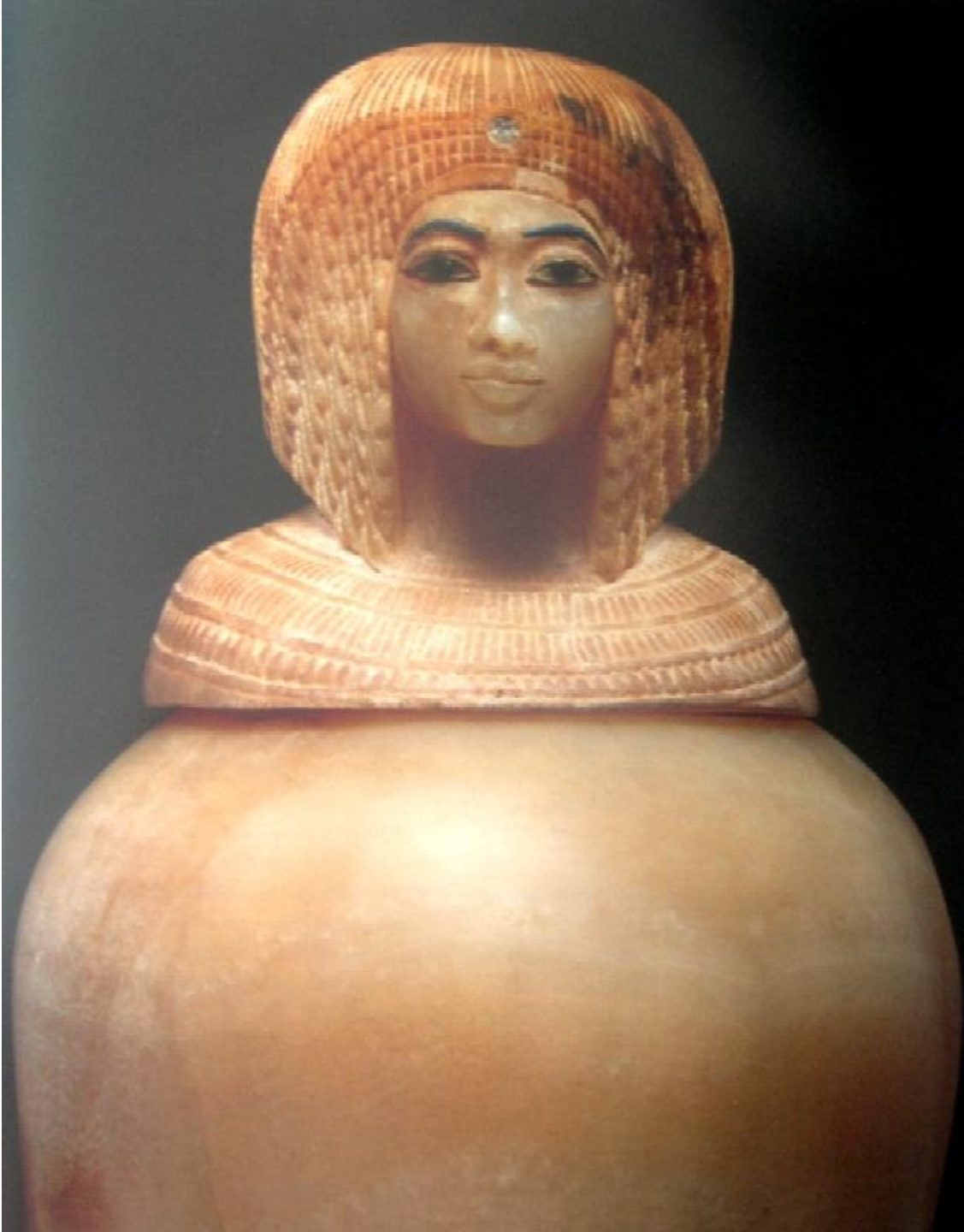

Kija – manželka Achnatona





Kebehsenuf

Hapi

Duamutef

Imset



Tutanchamonova kanopická stránka

# Hrnčířství

- Hrnčířský kruh
- Barevné (hl. modro-zelená)
- Malované
- Rozličné tvary



Bible History Online





# Truhlářství

- Nábytek
  - židle, stoly, postele, skříně,...
- Obyčejná i vzácná dřeva
  - bohatě zdobené (slonovina, drahokamy)







# Odívání

- Funkčnost
- Častá geometričnost (hl. trojúhelník)
- Tkalcovské stavy





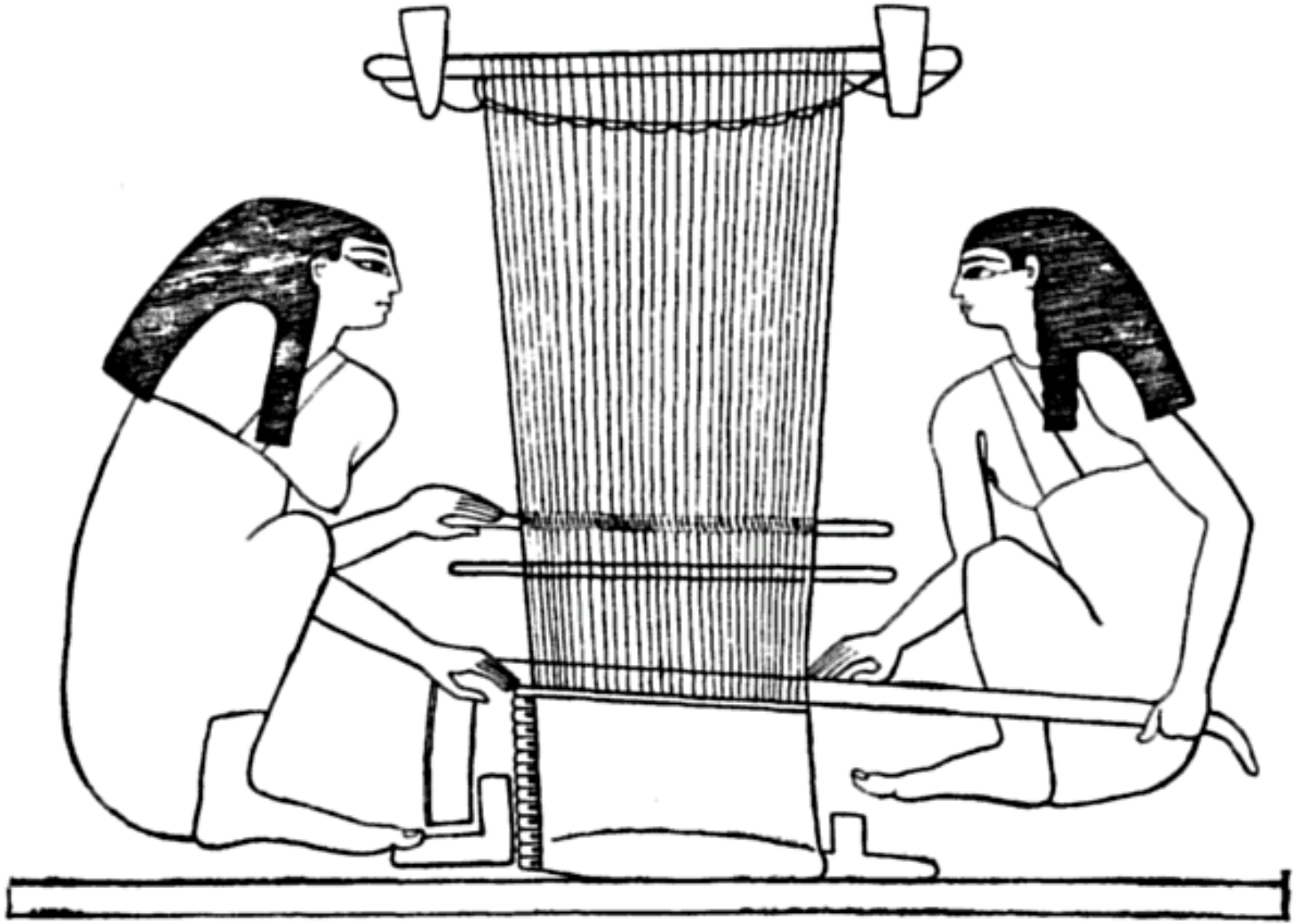

## Mužské oblečení – Stará a Střední říše

- Lněné suknice
  - látkové, kožené pásy
  - bílá, béžová
  - po kolena
- Suknice – palmové/rákosové list
  - vesničané
- Pláště z levhartí kůže
  - kněží
- Sandále



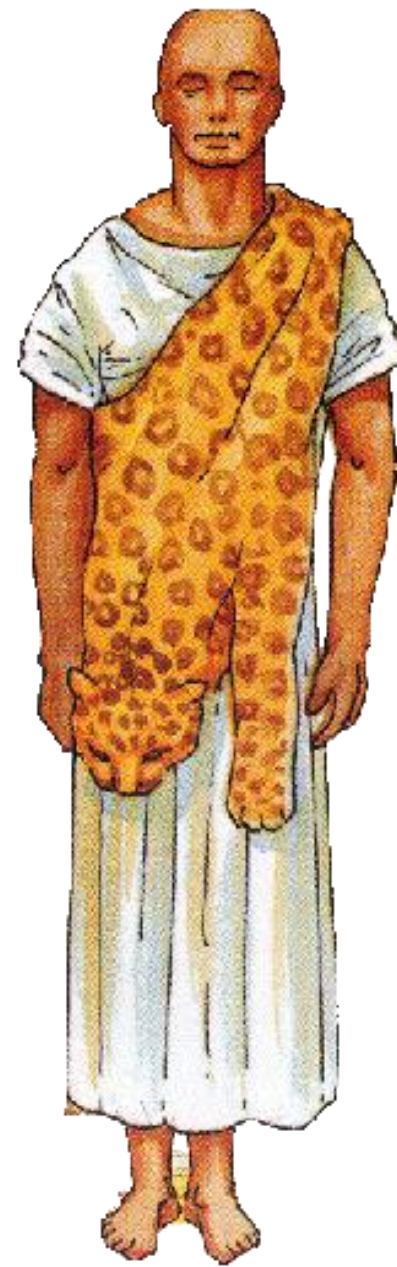

## Mužské oblečení – Nová říše

- Pláště
- Delší suknice
- Suknice přes sebe
  - druhá průsvitná (plátno)
- Šaty na ramínka
- Škrobené zástěry



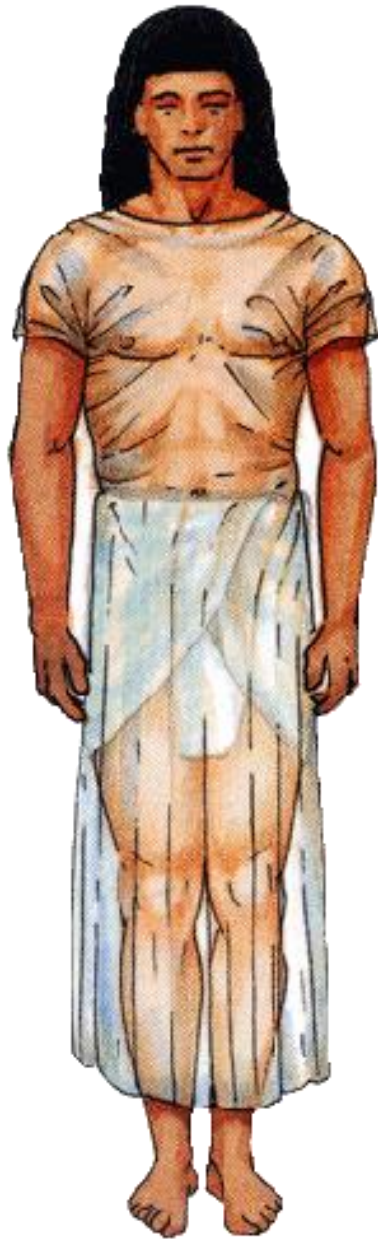

## Faraon – oblečení

- Bederní rouška  
– vyztužený cíp
- Vousy (umělé), nemes, koruna, berla
- Pektorál





The nemes headdress had blue and white stripes. The pharaoh's false beard would be blue also.

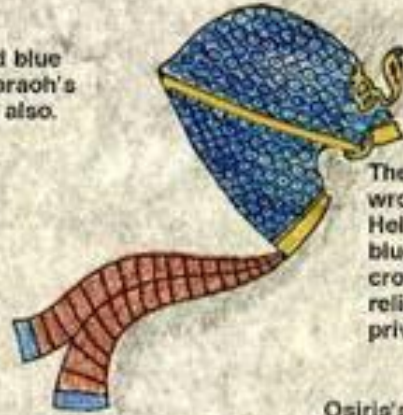

The Khepresh (sometimes wrongly called the "War-Helmet" of the pharaoh) was blue with round scales. The crown could be worn in war, religious ceremonies or private life



TUTANKHAMUN



OSIRIS

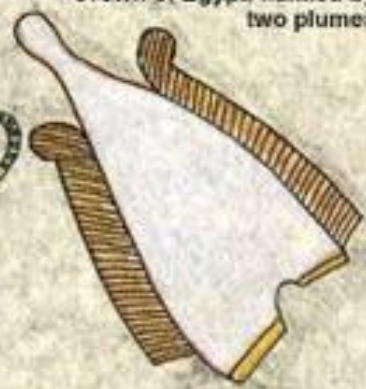

Osiris's crown is the White Crown of Egypt, flanked by two plumes

Kings of Upper & Lower Egypt wore the Double Crown. The red crown represented the Upper—the Delta region—and the white one the Lower.



# Ženské oblečení – Stará a Střední říše

- Přiléhavé šaty se širokými ramínky
  - úzká sukně (do poloviny lýtek)
  - živůtek
  - bílé s barevným zdobením
- Kabátek – messeset
- Sandály





## Ženské oblečení – Nová říše

- Barevné oblečení
- Pláště, šály
- Sukně
  - prodloužené
  - zvonový střih



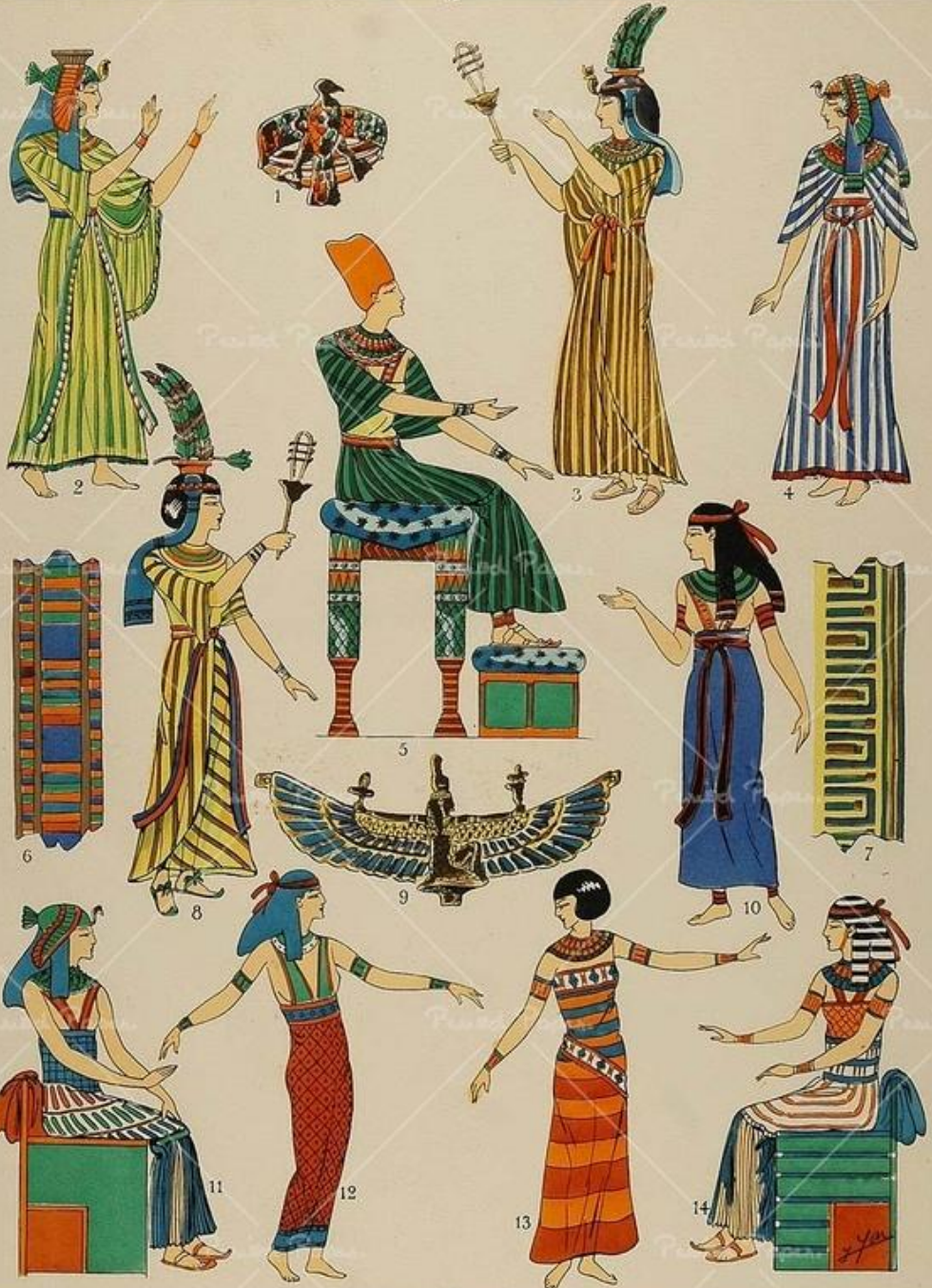

- Líčení
  - zvýraznění očí, obočí, úst
  - Desinfekce
- Parfémy, vonné oleje
- Paruky (vyšší vrstvy)
- Péče o vlasy (barvy, pomády)







# Šperkařství

- Prsteny, brože, náušnice, náramky, čelenky
- Tepané, ryté
- Zlato, drahé kameny
- Skarabeus, Horovo oko  
– amulety









# Zdroje

<https://www.egyptologie.cz/slovník/zadusni-chram/>

<http://masch.blog.cz/0705/k>

<http://www.starovekyegypt.net/zadusni-chramy/zadusni-chram-hatsepsut.php>

<http://egypt-mytologie.blog.cz/0709/egyptske-chramy>

<http://www.reshafim.org.il/ad/egypt/building/>

[https://cs.wikipedia.org/wiki/Hlavn%C3%AD\\_strana](https://cs.wikipedia.org/wiki/Hlavn%C3%AD_strana) (česká i anglická wikipedie)

<http://www.unium.cz/materialy/0/0/umeni-starovekeho-egypta-m25131-p1.html>

<http://www.starovekyegypt.net/egyptska-moda/index.php>

+ obrázky google

