

Řecké umění a umění oblasti Egejského moře

Andrea Vytlačilová, QA

Egejská kultura

- = vyspělá starověká kultura obyvatel ostrova **Kréty** a **ostrovů Egejského moře**, části řecké **pevniny okolo Mykén** a bájně **Tróje**
 - v čele: největší ostrov Středozemního moře Kréta

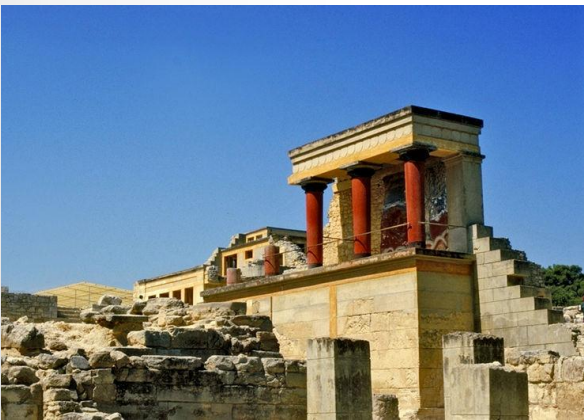



Řecké umění

- **Mínójská civilizace** (Kréta)
(2700 –1450 př.n.l.)
- **Mykénská civilizace** (1600 –
1200 př.n.l.)
- **Doba archaická** (od 8. až do
1. pol. 5. stol. př.n.l.)
- **Doba klasická** (5. –4. stol.
př.n.l.)
- **Doba helénistická** (4. –3. stol.
př.n.l.)

Kréta

- **Kréta** = obchodní křižovatka cest **3 kontinentů**: Asie, Afriky a Evropy
 - hustě obydlena → více než 90 měst
 - poprvé obydlena již v **období neolitu** (6000 př.n.l.)
- Mínojská civilizace

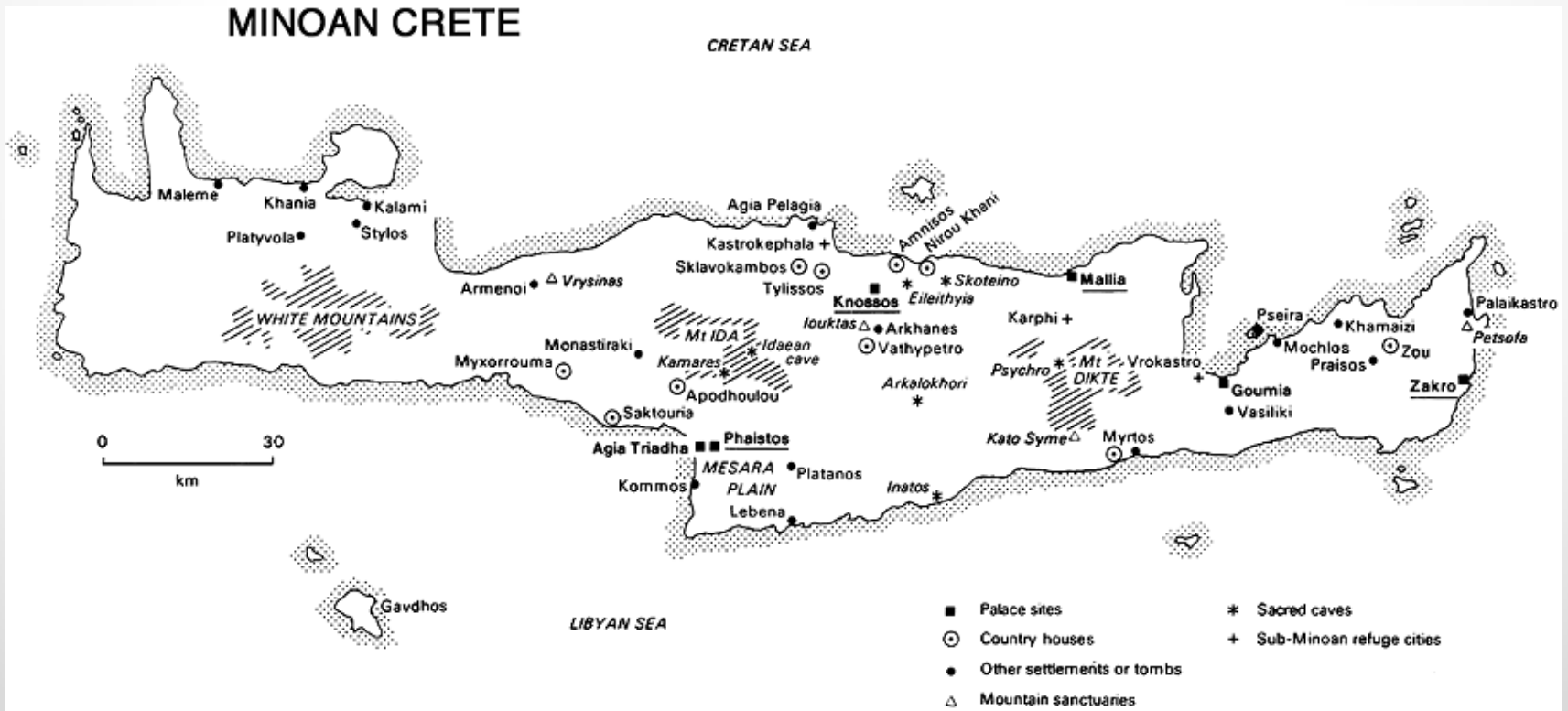

Mínójská civilizace (2700 –1450 př.n.l.)



- doba bronzová
- **2000 - 1600 př. n. l.:** největší hospodářský a kulturní rozkvět
- jméno kultury → bájný král **Mínós** (Arthur Evans)
 - původ neznámý
- po r. **1450 př. n. l.:** vpád Achájů z řecké pevniny → Mykénská civilizace

Mínójská civilizace (2700 –1450 př.n.l.)

- společnost centrálně řízena králem (zároveň nejvyšším knězem) sídlícím v **nákladných palácích obklopených městy**
 - Knóssos, Mallia, Faistos, Hagia Triada



Mínójská civilizace (2700 –1450 př.n.l.)

- **Faistos**

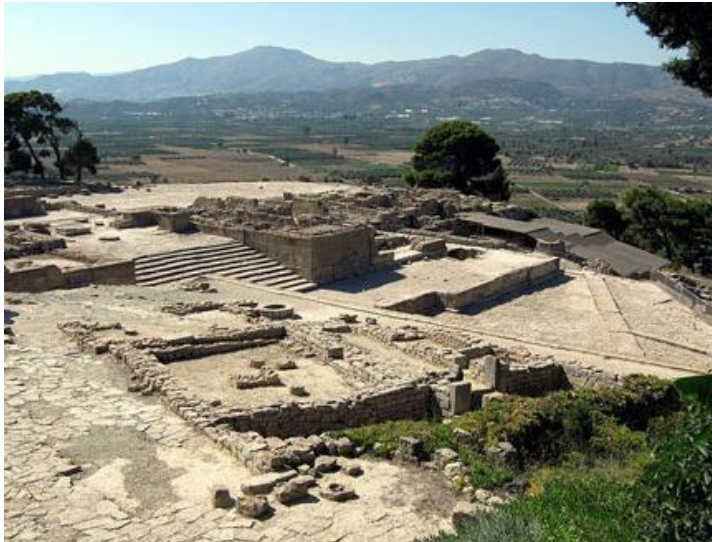

- **Hagia Triada**

- sarkofág



Mínójská civilizace (2700 –1450 př.n.l.)

- paláce a města **neopevněna**
 - ovládali celé Středomoří
- náboženství
 - **kult uctívání bohyně Matky Země**
 - vysoká spol. vážnost žen
 - přeskakování přes hřbet býka

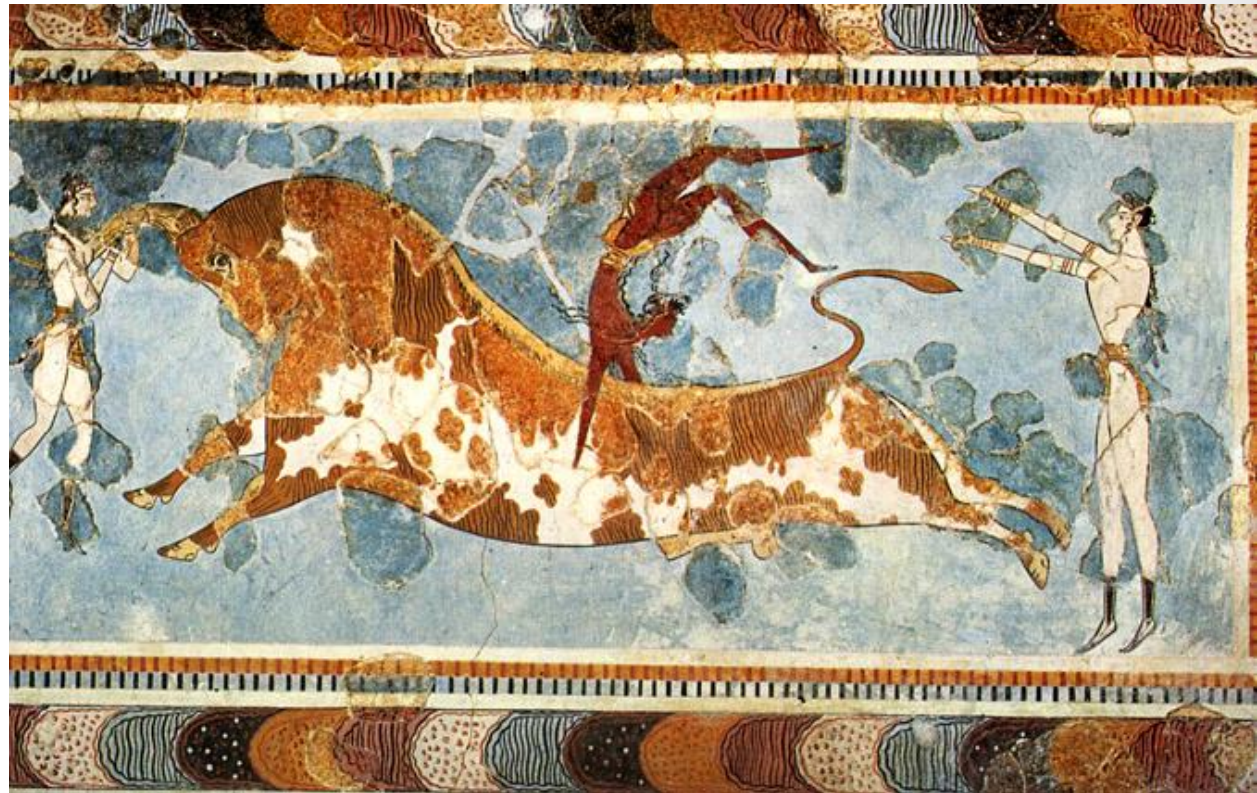

Mínójská civilizace (2700 –1450 př.n.l.)

- zabývali se **námořním obchodem**
 - vysoce ceněný **šafrán**
→ vývoz
 - freska sběračů šafránu na sopce Santorini
- Minojci obchodovali také s **keramikou**, mědí a uměleckými předměty ze **zlata a stříbra**
 - obchod provozovali mezi Řeckem, Mykénami, Kyprem, Sýrií, Anatolií, Egyptem, Mezopotámií i dalekým Španělskem

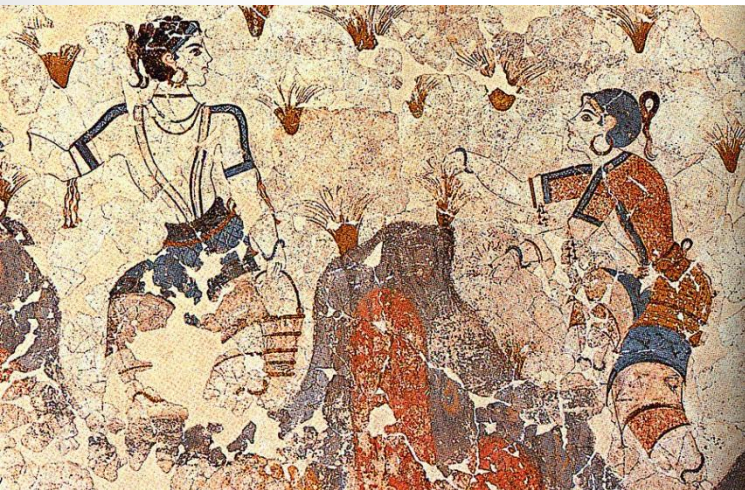

Dělení minojské civilizace

- původní dělení od Arthura Evanse, později doplněno podle paláců:
 - Raně minojské období (předpalácové období) 2700 - 1900 př. n. l.
 - **Raně minojské období I.**
 - **Raně minojské období II.**
 - **Raně minojské období III.**
 - Středominojské období I. a II. (staré palácové období) – 1900 – 1700 př. n. l.
 - Období nových paláců 1700 – 1425 př. n. l.
 - **Středně minojské období III.** – 1700 – 1550 př. n. l.
 - **Pozdně minojské období I. a II.** - 1550 - 1425 př. n. l.
 - Pozdně minojské období III. (popalácové období) – 1425 – 1170 př. n. l.
 - *v Mykénách období mykénské (pozdně helladské) civilizace (1600 – 1100 př.n.kl.)*

Raně mínojské období (2700 - 1900 př. n. l.)

- = předpalácové období
- rozpad rodového zřízení
- specializací řemesel
- rozvoj mořeplavby
- první doklady **hieroglyfického písma**
- pečeti z kamene nebo slonoviny
- **keramika** (2 druhy)
 - červená nebo hnědá malba na světlém podkladu
 - speciálně vypalovaná = vasiliská keramika



Raně mínojské období (2700 - 1900 př. n. l.)

Raně mínojské období I. (2700-2500 př. n. l.)

- období po neolitu
- první malovaná keramika
- první měděné nástroje

Raně mínojské období II. (2500–cca 2100 př. n. l.)

- kamenné vázy
- mramorové idoly
- první glyptické práce a bronzové nástroje
 - **glyptika**= umělecké rytí či řezání tvrdých minerálů (drahokamů, polodrahokamů), kovu a skla

Raně mínojské období III. (2100–1900 př. n. l.)



Středomínojské období I. a II.

(1900 - 1700 př. n. l.)

- = staré palácové období
- **největší rozkvět**
- období výstavby velkých paláců:
 - Faistos, Knossos, Mallii (Chrýsolakos)
 - zničeny zemětřesením
- výroba pečetí, kamenných váz
- první použití hrnčářského kruhu
- keramika s polychromní malbou (rostliny, zvířata a pod.)



Středomínojské období I. a II.

(1900 - 1700 př. n. l.)

- kamarská keramika
 - = tenkostěnná bohatě zdobená keramika z jihokrétské jeskyně



- **zlatý lev z Kumasy** = nejstarší doklad o použití granulace v Evropě

Středomínojské období I. a II.

(1900 - 1700 př. n. l.)

- Bohyně s hady



Období nových paláců 1700 – 1425 př. n. l.

- velká stavební aktivita
- monumentální malby

Středně mínojské období III. – 1700 – 1550 př. n. l.

- paláce komplexnější
 - stěny byly pokryté malbami a freskami
- kresby na keramice znázorňovaly běžný život
- další katastrofa: **obrovský výbuch sopky** na *Théře* (dnes Santorini)
 - zemětřesení: zničení paláců
 - síla výbuchu sopky odhadovaná na **2 400 megatun TNT**



Období nových paláců 1700 – 1425 př. n. l.

Pozdně mínojské období I. a II. - 1550 - 1425 př. n. l.

- opětovná rekonstrukce paláců a výstavba nových
- umění: **přírodní náměty**, přechod z hieroglyfického písma k lineárnímu
 - od středně mínojského období III. lineární písmo A
 - od pozdně mínojského období II. lineární písmo B
 - jeho rozšíření spojováno posilujícím vlivem Mykénců a Achájců
- mezi 1450 - 1400 př. n. l. **civilizace zmizela**

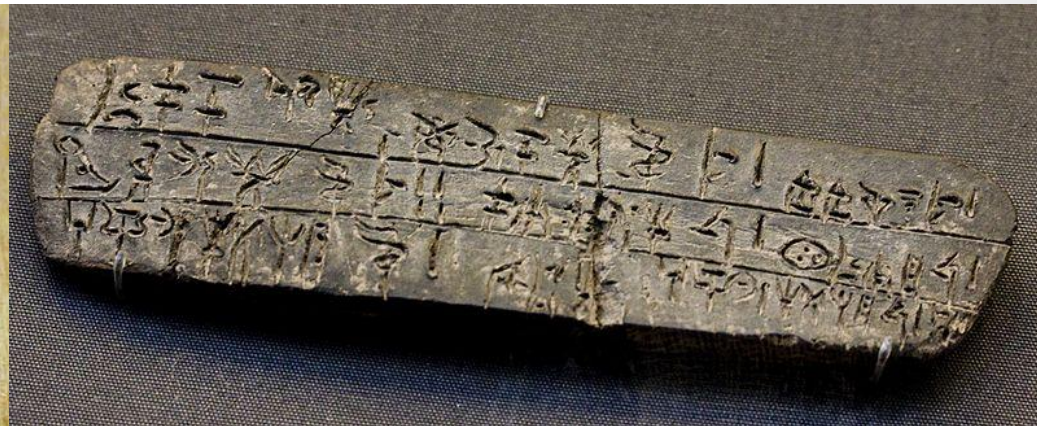

Období nových paláců 1700 – 1425 př. n. l.

Pozdně mínojské období III. (popalácové období)- 1425 - 1170 př. n. l.

- Kréta se už nikdy nevzpamatovala
 - objevují se charakteristické mykénské stavební a pohřební formy
 - vznik pouze malých sídel

okolo roku **1170 př. n. l.:** příchod dórských kolonistů

- zakládání početných vesnic
- útěk místního obyvatelstva do hor a mimo Krétu

Pozdně mínojské období (I.-III.) odpovídá v Mykénách období **mykénské** (pozdně helladské) **civilizace** (1600 – 1100 př. n. l.)

Mínójská civilizace (2700 –1450 př.n.l.)

Móda

- muži: **bederní roušky** a sukně
- ženy: vzorované **róby** s krátkými rukávy a bohatě **nařasenými sukněmi**
 - šaty z náboženských důvodů často **odhalovaly ňadra**
 - také **korzety** → zdůraznění postavy



Mínójská civilizace (2700 –1450 př.n.l.)

Města a paláce

- objeveny 4 velké paláce
 - **Knóssos, Phaestos, Malia a Zakros**
 - vrcholný styl minojské architektury
 - seskupení mnoha menších budov kolem centrálního nádvoří
 - mnoho menších místností a komor
 - malá schodiště
 - monumentální brány

Mínójská civilizace (2700 –1450 př.n.l.)

Malia



Phaestos



Zakros



Mínójská civilizace (2700 –1450 př.n.l.)

Palác v Knóssu → LABYRINT

- plocha více než **22 000** m²
- více než **1500** pokojů
- pouze dva vchody
- bývá považován za **legendární labyrint**
 - Daidalos navrhl na rozkaz krále Minoa bludiště → **věznění Minotaura** (člověk/býk)



Mykénská civilizace (1600 –1100 př.n.l.)

- také: **pozdně helladská kultura**
- civilizace doby bronzové
 - **pevninské Řecko** (Peloponés)
- název: podle Mykén (= mocenské centrum říše)
- **2000** př.n.l.: **příchod Achájců z Balkánu** do Řecka
- vznik civilizace:
 - nejprve vesnice na svazích hor → obyvatelé hovořící starou formou řečtiny
 - **1650** př. n. l. přerod mnohých vesnic v **opevněná města** s bohatými paláci a s luxusním zbožím
 - **konkurence** zboží velmi zručných **krétských řemeslníků**
- Mykénskou civilizaci tvořilo asi **20 městských států**
- zachovány především **chrámové haly a hrobky**

Mykénská civilizace (1600 –1000 př.n.l.)

- největší rozkvět:
ovládnutí podstatné části **jižního Řecka** (včetně **lónských ostrovů** a **Kréty**)
- zánik: **invaze Dórů** (součást vpádu tzv. mořských národů do vých. Středomoří)
 - nejspíš s přispěním přírodních katastrof



Mykény

- cca 90 km JZ od Athén, SV Peloponésu
- objevil amatérský archeolog **Heinrich Schliemann** (objevení Tróji)
- 2. tisíciletí př. n. l.: jedním z hl. center řecké civilizace, vedoucí vojenská pevnost
- 16. - 12. století př. n. l.: období mykénské kultury
- Mykény: centrum první řecké civilizace, která vznikla na pevninském Řecku

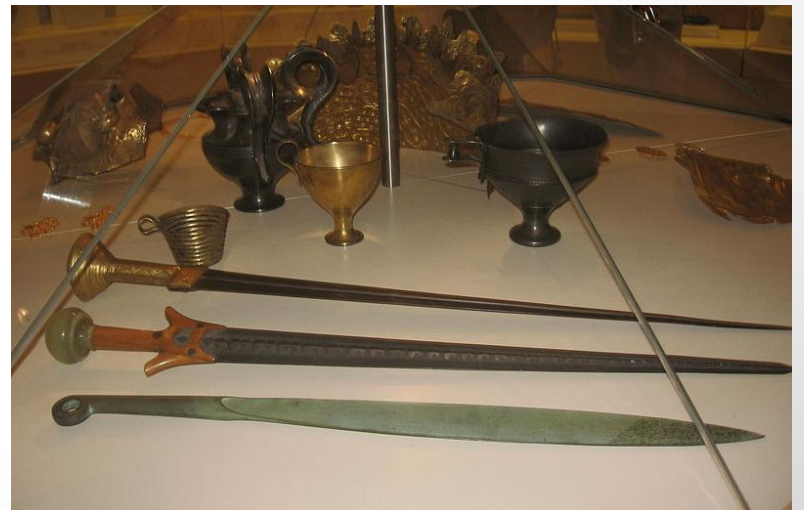

Mykény

Lví brána



Mykény

- před stavbou pevností a měst: pochovávání vůdců do propracovaných **hrobek ve tvaru úlu**
 - z velkých kamenných kvádrů (skládáním vznikla rozlehlá kupole)
 - Átreova pokladnice (hrobka v Mykénách): 6 m vysoký vchod, otvírající se do komnaty vysoké 13 m a široké 14 m, kdysi obložena bronzovými deskami
 - **bohatství hrobek** ukazuje, že na královskou rodinu a aristokracii se vynakládalo hodně peněz a úsilí
 - hlavy králů přikryty **maskami z tepaného zlata**
 - těla pokryta **zlatými deskami**
 - kolem jejich rakví bylo shromážděno nepřeberné množství zlatých šperků a zbraní
 - zlaté poháry, masky, květy a šperky
 - i meče a brnění byly vykládané zlatem

Mykény

Átreova pokladnice

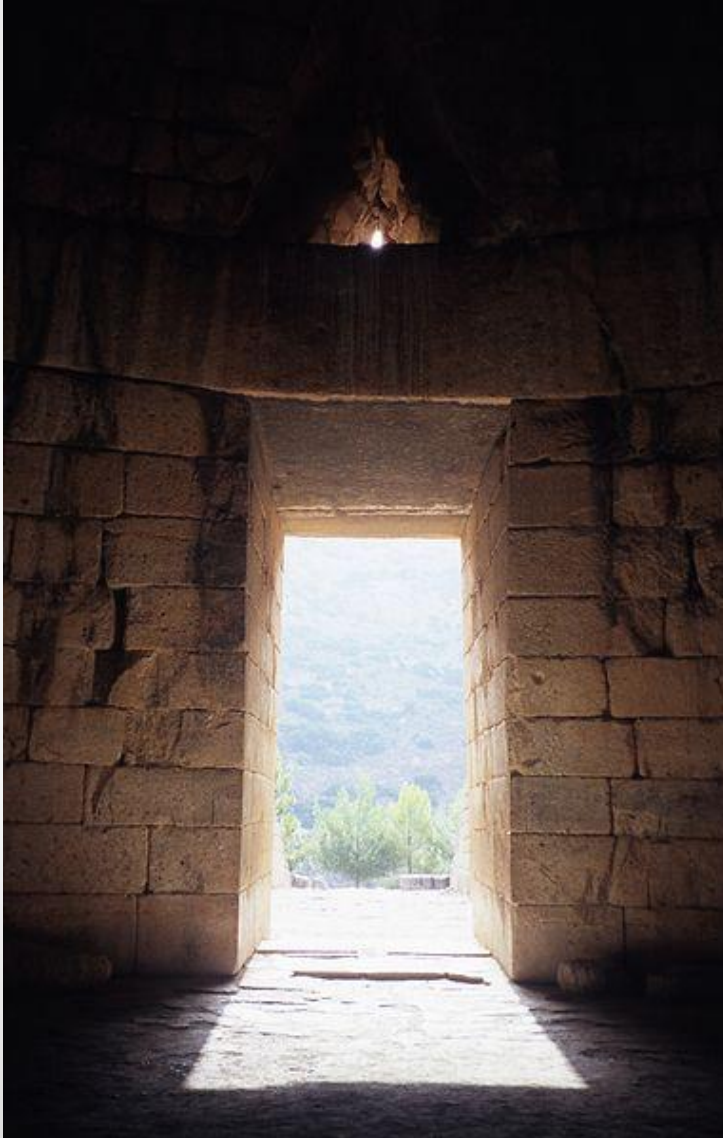

Mykénská civilizace (1600 –1000 př.n.l.)

2. pol. 14. stol.: stavby a fortifikace z kyklopského zdiva

- vznik velkých citadel na kopcích (Mykény)
 - uprostřed: palác → jádro: megaron (předobrazem pozdější řecké chrámové architektury)
 - paláce i se dvěma megarony, (**Tíryns** nebo **Pylos**)



Mykénská civilizace (1600 –1000 př.n.l.)

- Homér: obyvatelé paláce (muži i ženy) trávili většinu času v prostorách stinného **megaronu**
- městské domy: zčásti v opevněném areálu kolem paláce a z části vně hradeb
 - **Mykény**: domy mimo hradby uspořádány ve skupinách
 - **Tíryntu**: v blocích.
- paláce centrem veškeré moci- působení řemeslníků i umělců
 - **silně opevněny**
- pro potřeby obchodu zbudována hustá síť kvalitních silnic.

Mykénská civilizace (1600 – 1000 př.n.l.)



Tíryns



Pylos



Mykénská civilizace (1600 –1000 př.n.l.)

- **obyčejné domy:** chaty o 1 či 2 místnostech
 - vysušené cihly nebo organické materiálů vymazané hlínou
 - ploché střechy a podlahy z udusané hlíny
 - **středně helladské typy** dlouhých apsidových domů se zkracují → menší domy většinou obdélného půdorysu
 - větší obdélné domy půdorysem připomínají megaron
 - charakteristický znak domů na pevnině: existence vnitřního krbu
- města ke konci **pozdně helladského období III.** (cca 1200 př. n. l.) rozbořena vnitřními rozbroji a vpádem Dóřů
 - útěk do Athén
- po zániku civilizace nastala cca 4 století trvající epocha všeobecného úpadku („**temná staletí řeckých dějin**“, „doba temna“)

Mykénská civilizace (1600 –1000 př.n.l.)

- zachována celá řada **vyobrazení božstev a kultovních scén**
 - často s **krétskými** znaky:
 - dvojitá sekera= labrys



Olympští bohové

- **12 olympských bohů:** původ v mykénské kultuře
 - uctíváni ve svatyních a na svatých místech (oltáře)
- Zeus (Jupiter) – nejvyšší řecký bůh
- Héra (Juno) – Diova sestra a manželka, ochránkyně manželství
- **Diovi sourozenci**
 - Hádés (Plútó) – bůh podsvětí
 - Poseidón (Neptun) – bůh moří
 - Hestiá – bohyně rodinného krbu
 - Démétér (Cérés) – bohyně plodnosti země a rolnictví
- **Diovy děti**
 - Athéna – bohyně moudrosti a války
 - Apollón – bůh slunce a světla,
 - Artemis – bohyně měsíce
 - Héfaistos (Vulcanus) – bohů a ochránce řemeslníků
 - Arés (Mars) – bůh ničivé války a krvavého zabíjení
 - Hermés (Merkur) –posel bohů

Olympští bohové

THE PRINCIPAL GODS

Uranus (Heaven) = Gaea (Earth)

Cronus = Rhea

Coeus = Phoebe

Ocean = Thetys

Hestia Pluto Poseidon Zeus = Hera Demeter = Zeus

Leto = Zeus

Iapetus

Athena

Persephone

Prometheus

Atlas

Epimetheus

Ares Hebe Hepaestus

Apollo Artemis

Zeus = Maia

Zeus = Dione

Hermes

Aphrodite

Achájové / Mykénové

- jeden ze starořeckých kmenů
- označování jako Mykénové → nositeli mykénské kultury
- **střední helladské období** (1900 - 1600 př. n. l.): vliv mínojské kultury
 - postupné vybudování specifické kultury
- **pozdně helladské období**
 - stavba opevněných paláců
 - řecká mytologie: vystavěno bájnými **obry Kyklopy**
 - paláce: Mykény, Tírynt, Théby, Nestorův palác v Pylu, ...

Achájové / Mykénové



- zruční **tkalci, hrnčíři a mořeplavci**
- dovoz látek a keramiky do zemí celého Středomoří
- **Lineární písmo B**
- uctívání **Vládkyně koní** a mnoho božstev, která známe i z pozdějšího řeckého náboženství (= **olympští** bohové)

Achájové / Mykénové



Agamemnonova maska

- řecká mytologie: mykénský král a vrchní velitel achajských vojsk v trojské válce
 - **Trojská Helena** (manželka jeho bratra)
 - *Homér- Illiada* (nelze doložit)
- **1876**, Mykény: **maska** objevena Heinrichem Schliemannem
 - zlato
 - pochází r 1550–1500 př.n.l.
 - neznámá osoba
- **nástupci Achájů:**
 - další řecké kmeny:
 - Dórové, Aiolové a Iónové



Sparta

- starověká řecká obec
- hlavní město stejnojmenného městského státu, (také **Lakedaimón**)
- **J Peloponéskeho poloostrova**
- **Trojská válka:** Sparta sídlem Meneláa (Helena, Agamemnón))
- vznik: **16. - 15. století př. n. l** (období mykénské civilizace)
- původně **achájské** město → napadeno Dóry
- vysoké postavení žen



Trója

- = Ilion (u Homéra Ilios)
- **legendární město**
- území dnešního Turecka
- všeobecně známé hlavně díky Homérově **Iliadě** (Trojská válka)
- **přesně určit polohu Tróje**, nebo dokonce uspokojivě dokázat její existenci, se podařilo až na konci 19. století
- **1870**: první archeologické výkopy hlavního objevitele Tróje Heinricha Schliemanna
 - zasvětil jim celý život



Trója

- **9 vrstev** → Homérská Trója = 6. vrstva
- Trója I: období pozdního neolitu (4000 př.n.l.)
- Trója II: 3000 př.n.l.
- Trója III – V: 18. století př. n.
- Trója VI: 17. – 15. století př. n. l.
- Trója VIIa: 1300 – cca 190 př. n. l., = **Homérova Trója**
- Trója VIIb1: 12. století př. n. l.
- Trója VIIb2: 11. století př. n. l.
- Trója VIIb3: do 950 př. n. l.
- Trója VIII: okolo 700 př. n. l.
- Trója IX: 500 př. n. l.

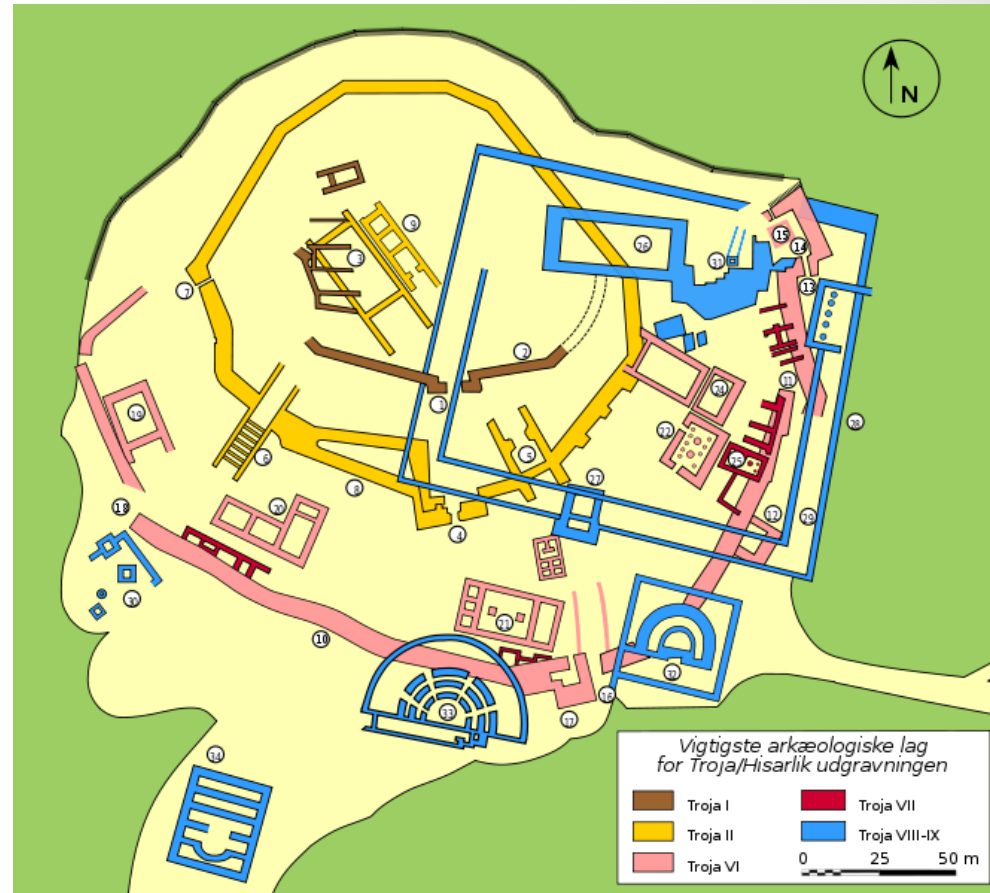

Trója

- menšina současných spisovatelů namítá, že Homérova Trója **nebyla v Malé Asii**, ale jinde – Anglie, Chorvatsko či Skandinávie



Umění Řecka

- řecké umění = umění **harmonie** a **fyzické i duševní krásy**
- celá kultura přímo ovlivněna **filosofickým** učením
 - hledání souladu mezi ideály a skutečností
- jednoduchost, kultivovanost, harmonie, krása a nevšední mytologie

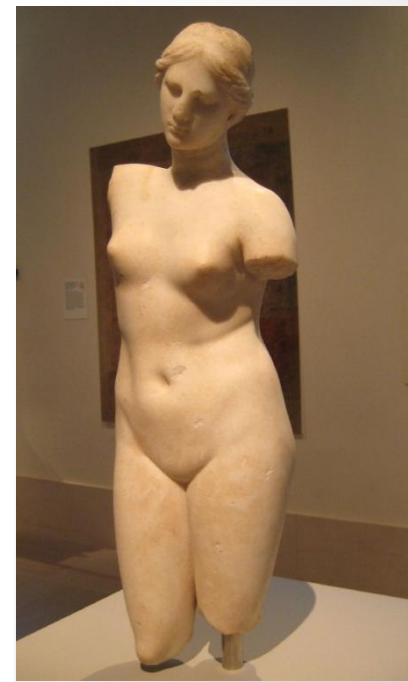

Umění Řecka

- všeobecně děleno na tři období:
 - **archaické** (od 1000 př.n.l.)
 - **klasické** (od 480 př.n.l.)
 - Perské války (480 – 448 př.n.l.)
 - **helénské** (od 323 př.n.l.)
 - smrt Alexandra Velikého (323 př.n.l.)
- tvorba jednotlivých umělců **nebyla jednotná a oficiální**
 - velké rozdíly a odlišnosti
- mnohé regiony měly **specifické umělecké tradice**, které napomáhaly v pozdějším rozdělení tvorby jejich umělců

Umění Řecka

- věřili, že **v každém člověku je něco božského**
 - bohové **jednají** a **vypadají** jako lidé (včetně slabostí a chyb)
 - odlišnost od všech předchozích božstev všech předchozích staletí a kultur
 - *dříve: víra v bezchybnost a všemocnost*
 - studovali **skutečnost** a **sami sebe**
 - vznik převratných **filosofií** a filosofických **škol**
 - myšlenková a osobní svoboda stála za vznikem **svobodného umění a realismu**

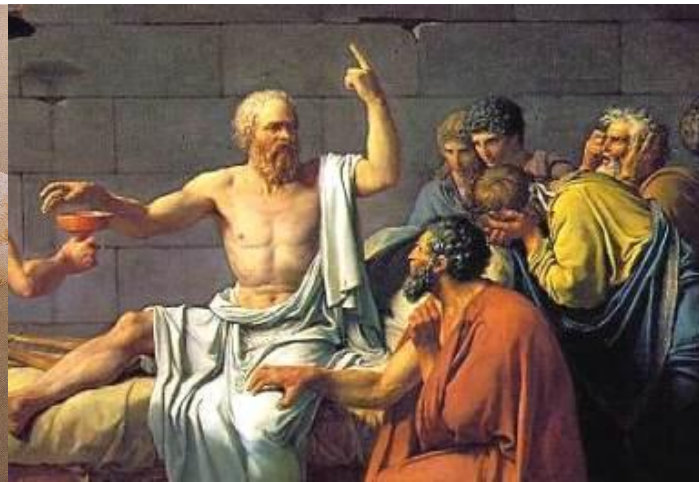

Umění Řecka

- vize klasického řeckého světa: společnost, která pracovala nejlépe s principy **rovnosti všech občanů a svobody** tvarovat svůj vlastní život podle ideálů demokracie – vlády lidu
 - příchod nevšední kultury
 - novou architekturu, umění, divadlo
 - a především filosofii
 - změna vnímání moderního světa
 - **inovativní myšlenka demokracie** a rovnosti lidí
 - Solón= první známým autor demokracie, aténský zákonodárce, konec 6. století př.n.l.
 - právo rozhodovat všem svobodným občanům
 - rovnoprávnost před zákonem.

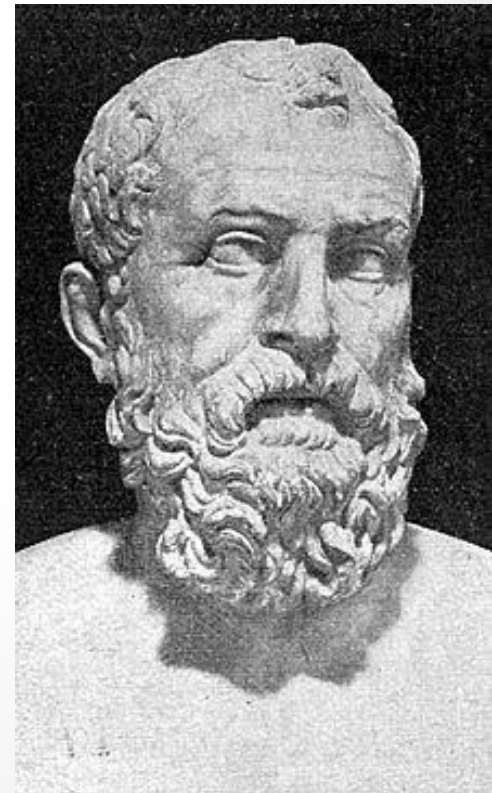

Umění Řecka: Architektura

- architekturou především ve spojení s chrámovými stavbami
 - sledování přesných geometrických vzorů a proporcí
- struktura řeckého chrámu navazuje na **mykénské megarony**
 - *chrámové stavby se sloupovím kolem centrální místnosti*
- **chrámy:**
 - malý vnitřní prostor
 - sloužily pouze k **umístění velké sochy boha**
 - náboženské obřady se většinou konaly venku
 - průčelí chrámu: **ozdobné sloupy**
 - často obklopovaly celou stavbu
 - geometrická vyváženost a klidná harmoničnost
- **základní rozlišovací prvek** řecké architektury: sloup

Architektura: Sloh

- **Dórský sloh:**

- vznik kolem 7. stol.př.n.l.
- sloup:
 - masivní a mohutný
 - výzdobou střízlivý a prostý
 - mnoho chrámů zasvěceno bohyni Héře
- nejvýznamnější památka:
 - Parthenón na Akropoli v Aténách

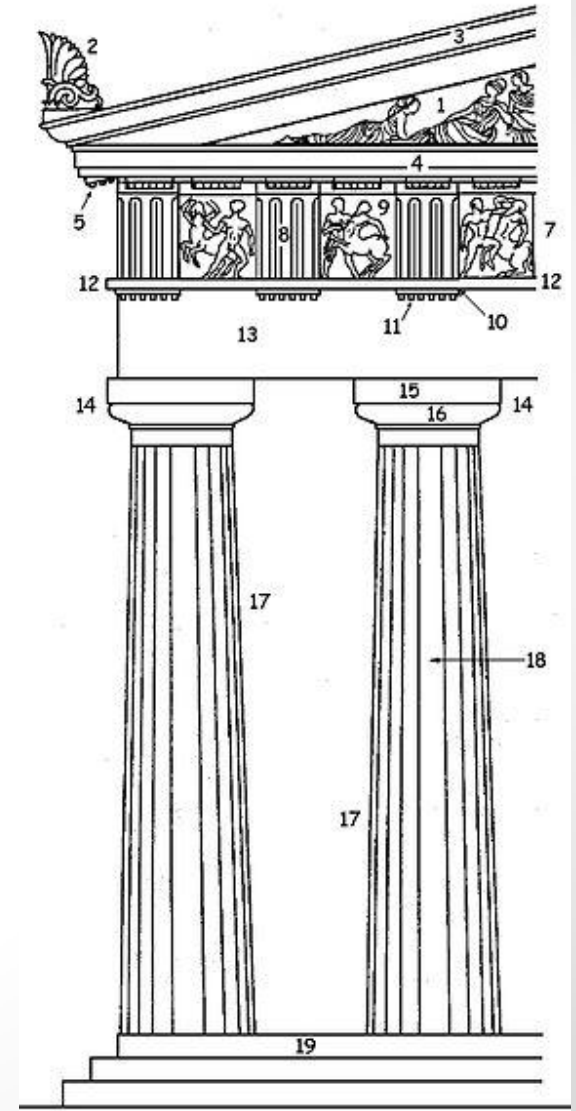

Architektura: Sloh

Parthenón na Akropoli v Aténách



Architektura: Sloh

- **Iónský sloh:**
 - vývoj v 6. stol.př.n.l.
 - hlavně v městských státech Malé Asie
 - sloup:
 - **lehčího** rázu než sloup dórský
 - štíhlejší a **zdoben hlavicí**
 - nejznámější památka:
 - Artemidin chrám v Efezu

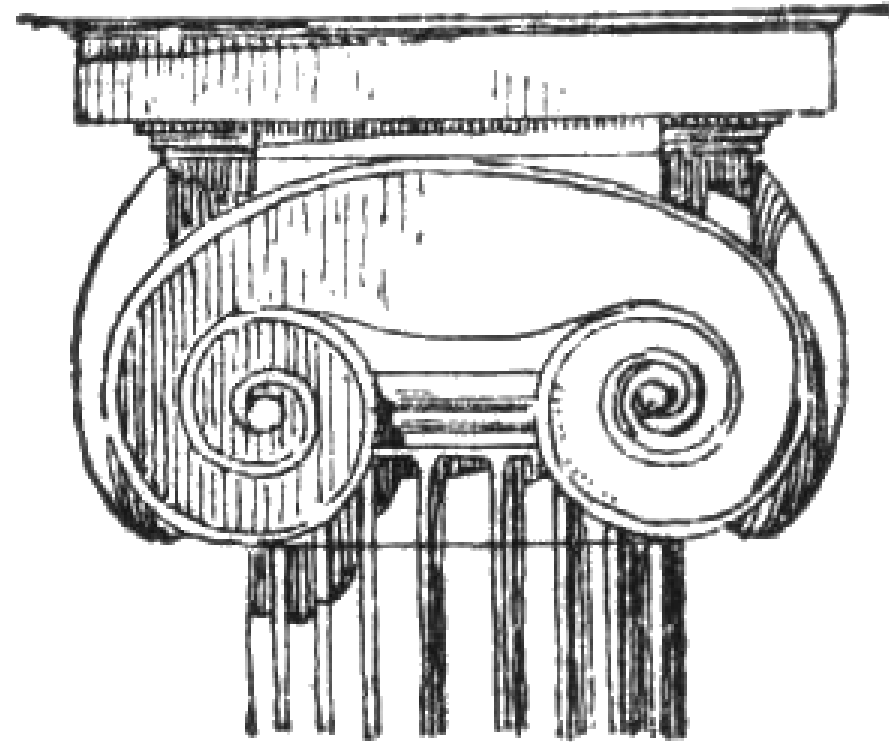

Architektura: Sloh

Artemidin chrám v Efezu

- jedna z nejmonumentálnějších staveb antiky
- výška chrámu: 120 metrů, sloupy: 18 metrů
- 356 n.l.: chrám zapálen šílencem Hérostratem
 - obnoven a nadále používán
- dnes trosky



Architektura: Sloh

- **Korintský sloh:**
 - přímo navazoval na iónský
 - vznik kolem r. **400 př.n.l.**
 - **největší** zdobnost a **dekorativnost** hlavic
 - promítl se i do egyptských chrámů (cca 330 př. n. l. - 28 př. n. l.)
 - používán velmi zřídka
 - obliba až v Římě

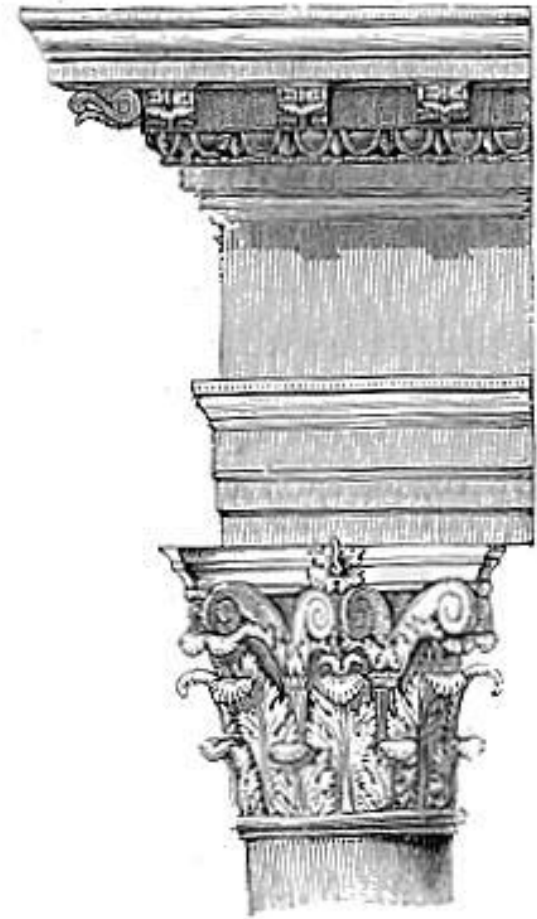

Corinthian Capital with Entablature from
the Pantheon at Rome.

Umění Řecka: Architektura

Hélenistické období (330 – 30 př.n.l.)

- **metopa** ⁽⁹⁾ = součást vlysu na řeckém chrámu
 - čtvercový nebo obdélníkový tvar
 - deska z kamene bohatě zdobená náboženskými a historickými výjevy
- **triglyf** = hranolový kamenný blok se třemi svislými výžlabky

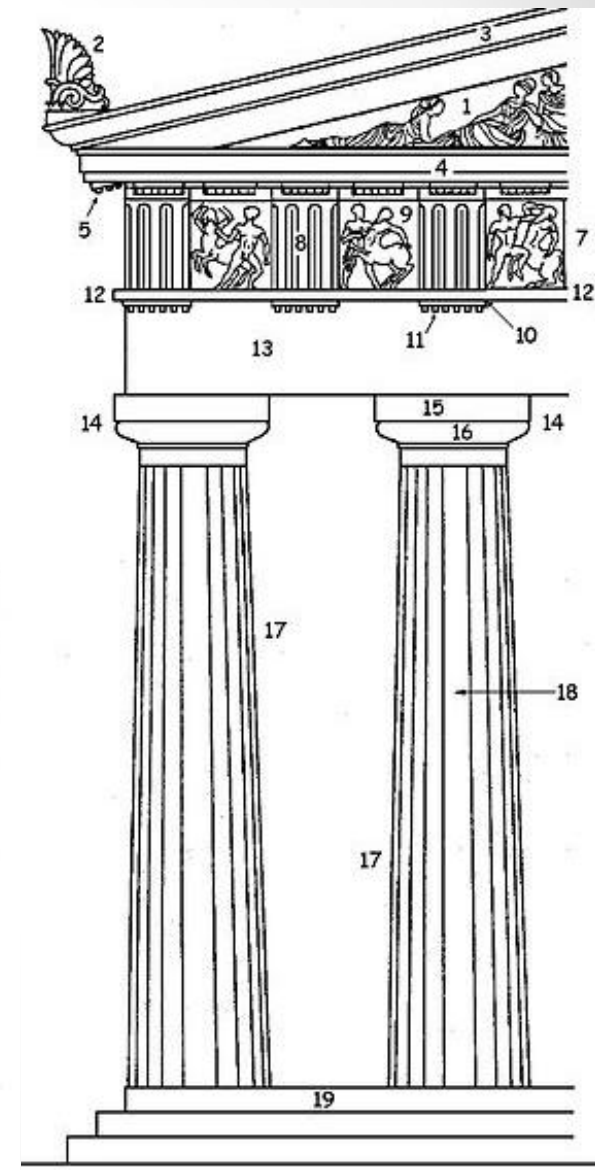
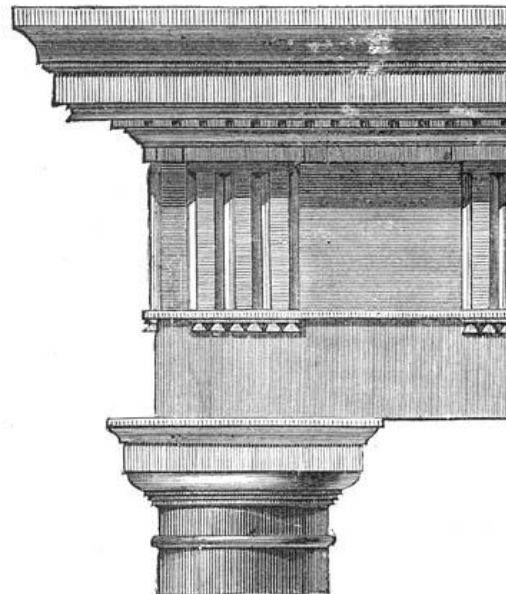

Umění Řecka: Architektura

Hélenistické období (330 – 30 př.n.l.)

- Heřin chrám v Olympii



Umění Řecka: Architektura

Hélenistické období (330 – 30 př.n.l.)

- Apollonův chrám v Korintě

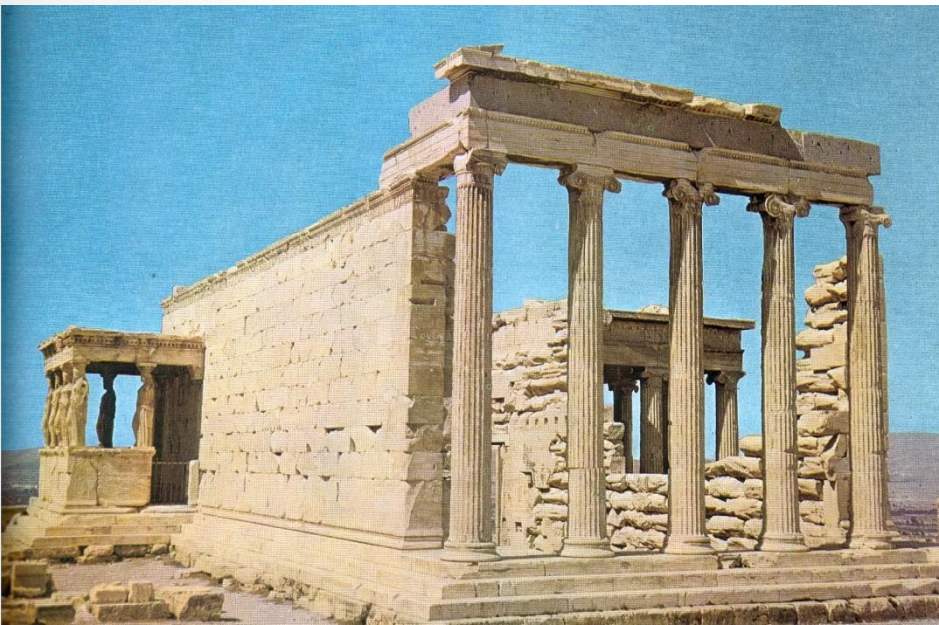

Umění Řecka: Architektura

- Řekové postavili 5 ze 7 divů světa
 - do dnešní doby se zachovaly pouze zlomky
- **socha Dia v Olympii**



Umění Řecka: Architektura

Artemidin chrám v Efezu



kolos Rhodský

Umění Řecka: Architektura

mausoleum v Halikarnasu



maják v Alexandrii

Umění Řecka: Architektura

- divadla
- amfiteátry
- stadiony
- závodíště
- sloupové síně
- lázně

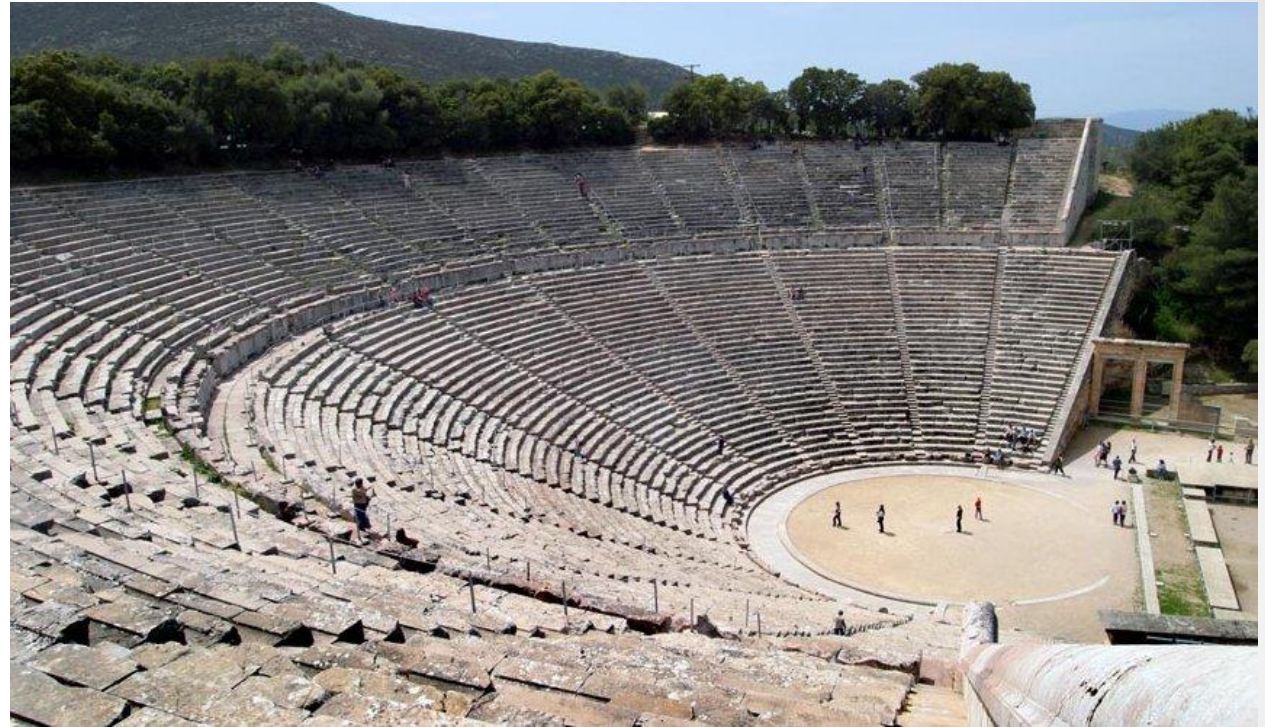

- většina budov se do dnešní doby **nezachovala**
 - **zničeny** při různých rabováních nebo válkách
 - materiál **kraden** i na další stavby
 - mnoho z nich **poničeno** i při zemětřeseních
 - 4.-5. stol.: **křesťané** ničí "pohanské chrámy"

Umění Řecka: Malířství

- největší rozvoj malířství: malovaná keramika
 - **vázy** a **nádoby** různých tvarů
 - náměty ornamentů: **mytické příběhy**, příběhy ze **života**, atletické **závody** a **bitvy**
 - tmavé figury většinou vytvořeny na světlém pozadí (červená a žlutá), nebo naopak
- desková a nástěnná malba se téměř nedochovala
 - dnešní památky: **kopie Římanů**
- **Polygnotus z Thasosu**
 - jeden z nejvýznamnějších **malířů**
 - pol. 5. stol.př.n.l.
 - jeho dílo v pramenech obdivováno 600 let po jeho smrti
 - žádné (ani jeho kopie) se však **nedochovalo**

Umění Řecka: Malířství

- malovaná keramika: tmavé figury
 - **amfora** = druh starověké keramické nádoby, obvykle se dvěma úchyty a podlouhlým hrdlem, užším než zbytek nádoby
 - přenášení hroznového vína, olivového oleje, zrní, ryb a dalšího zboží



Umění Řecka: Malířství

- malíř: **Polygnotus z Thasosu**
 - jeden z nejvýznamnějších **malířů**
 - pol. 5. stol.př.n.l.
 - jeho dílo v pramenech obdivováno 600 let po jeho smrti
 - žádné (ani jeho kopie) se však **nedochovalo**

Umění Řecka: Sochařství

- známo převážně díky **kopíím Římanů**
 - při vykopávkách byl objeven pouhý zlomek řeckých soch
- snaha o **hledání ideálů antické krásy a přirozenosti** v dokonalých proporcích těla a výrazu tváře
- potlačena citovost a duševno
 - sochař následoval **tehdejší** proporční vztahy a estetické normy

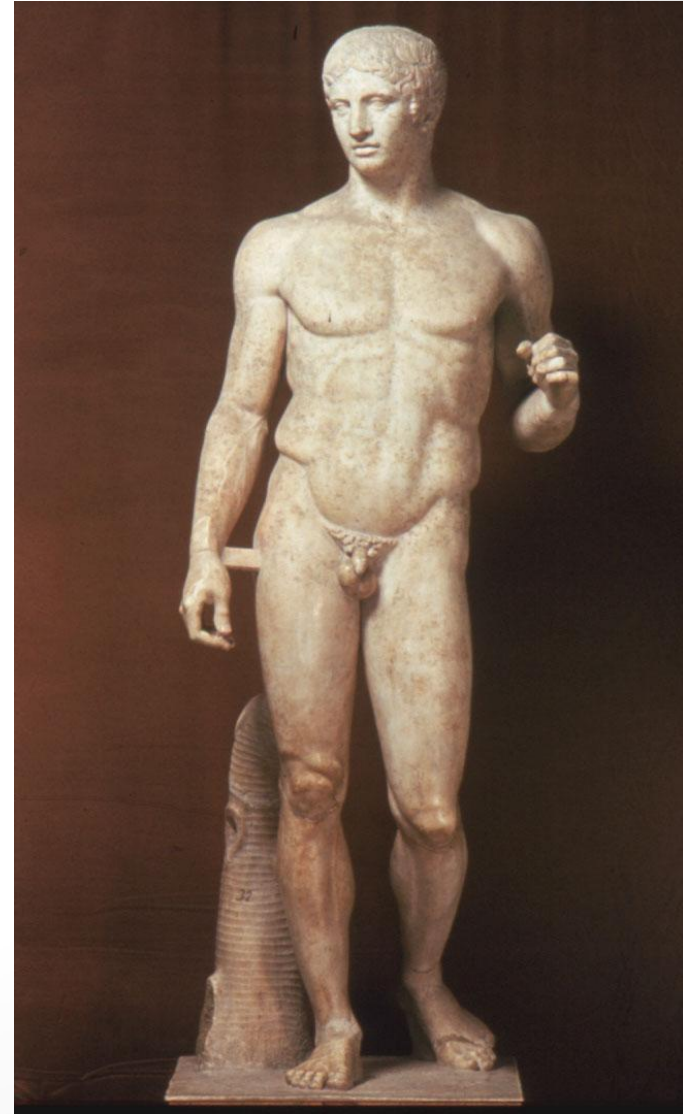

Umění Řecka: Sochařství

- **PYGMALION**
 - kyperský král
 - zamiloval se do **sochy** bohyně Afrodity
 - podle pozdější verze pověsti sochař, který sochu vytvořil ze slonoviny a zamiloval se do ní
 - Afrodita vyslyšela Pygmalionovy prosby a sochu oživila
 - svatba, dcera

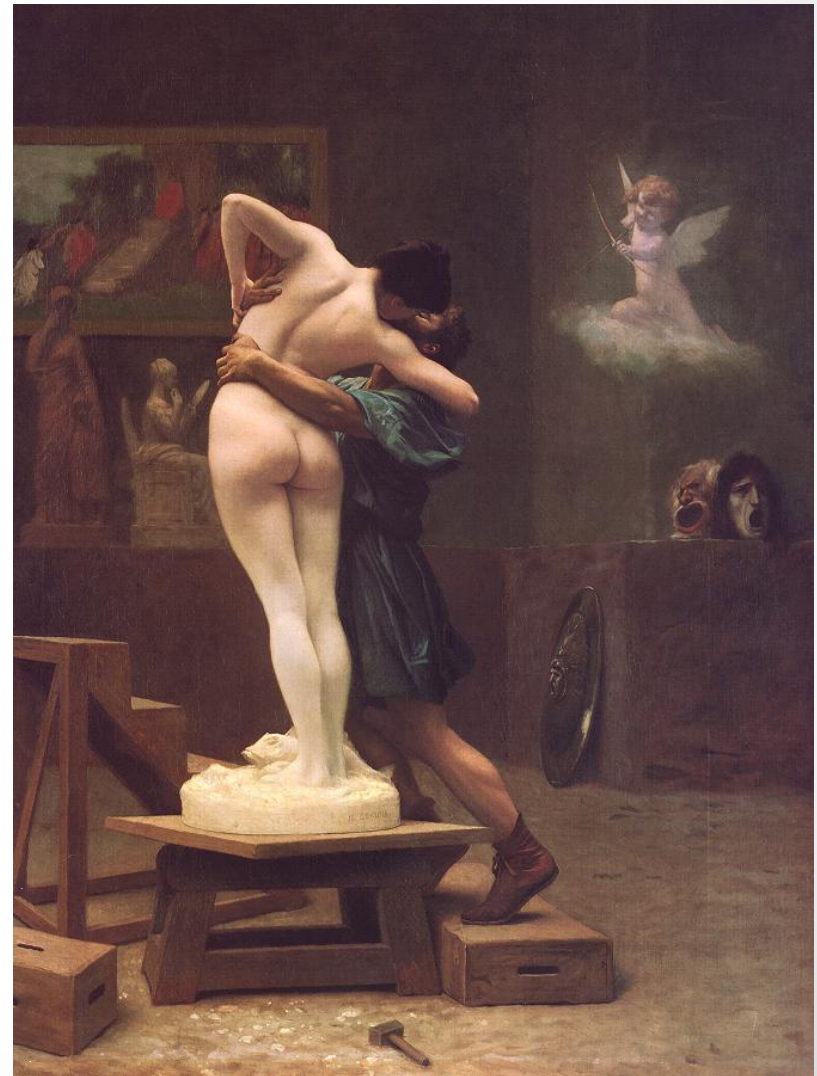

Umění Řecka: Sochařství

- vázáno na **architekturu**
 - štíty mnoha chrámů zdobeny reliéfy
 - v korintském slohu sochy žen= karyatidy
 - nahrazovaly podpěrná sloupová chrámů
- sochy převážně z **mramoru**, různých druhů **vápence** a **bronzu**
- nerozlišovalo význam zobrazených postav – sochou mohl být **bůh** i **atlet**



Umění Řecka: Sochařství

- archaické období
 - nejstarší
 - předměty soch **střízlivě** dekorované
strnulé postavy s **tajemným** úsměvem na tváři:



mladíci= kouros, *plurál kouroi*

dívky= kore, *plurál korai*



Umění Řecka: Sochařství

- Bohyně z Auxerre

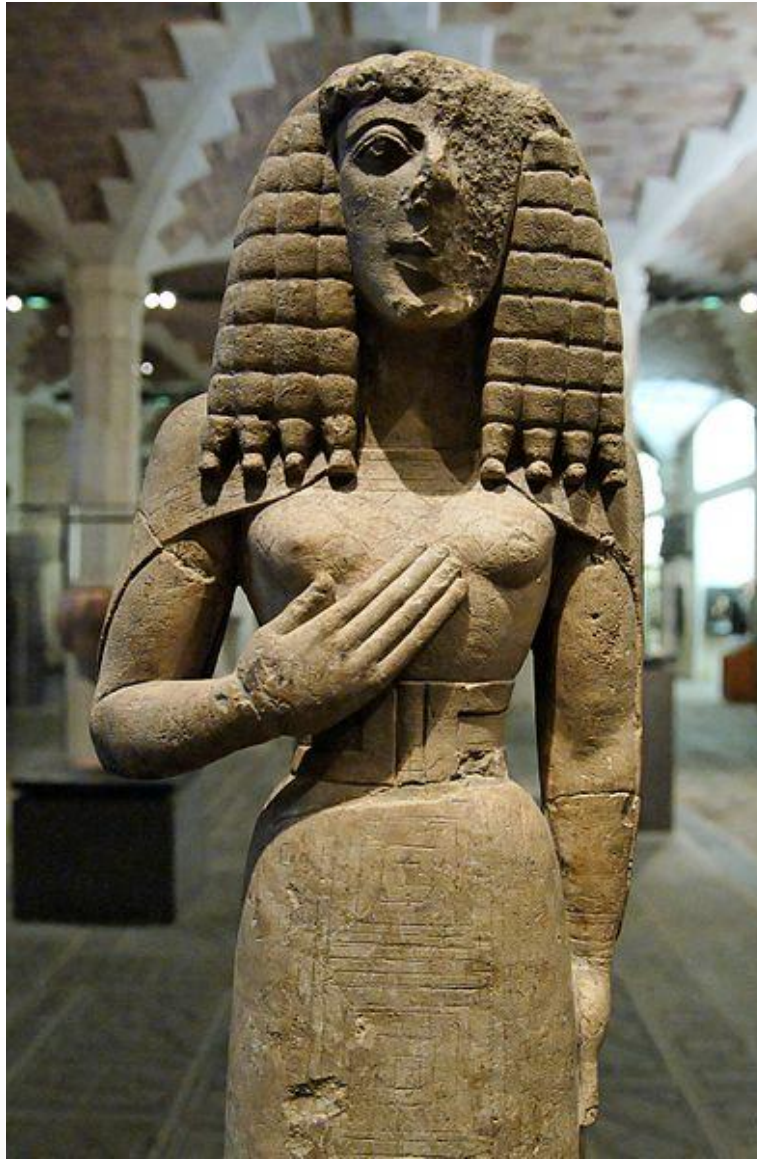

Umění Řecka: Sochařství

- **klasické období**
 - plynulý přechod
 - **idealizace předmětů** podle pravidla ušlechtilých proporcí
 - období krásných soch a **dokonalých** tvarů zachycených v pohybu
 - sochaři:
 - Praxitel:
 - Feidiás:
 - Myrón

Umění Řecka: Sochařství

- Praxiteles:
 - slavná socha Afrody
Knidské
 - kopírována v renesance



Umění Řecka: Sochařství

- Polykleitos:
 - bronzové sochy vítězných atletů a bohů
 - nový proporční kánon pro zobrazování mužského těla: dokonalá ukázka- socha Doryfora
 - hlava 1/7 výšky postavy
 - důsledné využití kontrastu - vztahu volné a opěrné nohy
 - kontrastu odpovídající pohyb ramen a paží
 - naklonění hlavy

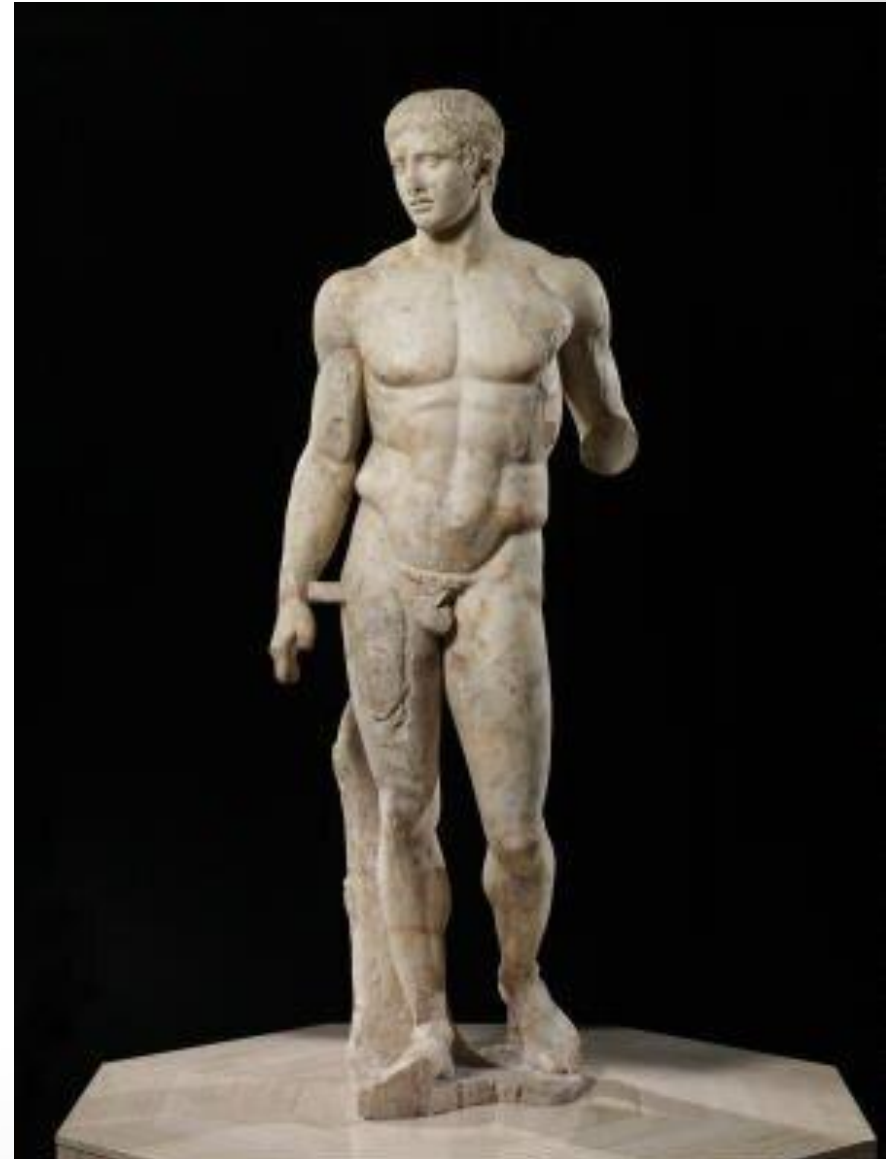

Umění Řecka: Sochařství

- Feidiás:
socha Dia v Olympii



socha Athény z Parthenónu



Umění Řecka: Sochařství

- Myrón
 - Diskobolos



Umění Řecka: Sochařství

- Skopás
 - **sochař** a architekt
 - z ostrova Paros
 - první sochař, který dokázal vyjádřit složité **emoce**, afekty a vášně, výraz bolesti, radosti i smutku
 - autor **výzdoby Mauzolea v Halikarnasu**
 - architekt **chrámu Athény v Tegei**
 - mramorová busta **bohyně Hygie**



Umění Řecka: Sochařství

- **helenistické období**
 - **dramatické** pojetí soch
 - zobrazení výraznějšího **pohybu** a dynamiky
 - postavy zachyceny v **životných** pózách
 - sochy odrážejí ve svých tvářích **realistické** pocity
 - sochy:
 - Niké Samothrácká
 - Venuše Milétská
 - Umírající Gal
 - Laocoön se svými syny

Umění Řecka: Sochařství

Niké Samothrácká



Umění Řecka: Sochařství

Venuše Milétská



Umění Řecka: Sochařství

Umírající Gal



Umění Řecka: Sochařství

Laocoön se svými syny



Umění Řecka: Sochařství

- mnohé z řeckých soch byly **zničeny** v období raného **křesťanství** a **středověku** (pohanství)
- zachované sochy byly **zakopány** a zapomenuty nebo **potopeny** v moři

Zdroje

...

- artmuseum.cz
- wikipedia.org
- Dějiny výtvarné kultury I.