



Architektura starověkého Egypta

Datace

2778 - 332 př. n. l. - od sjednocení Egypta až po jeho dobytí Alexandrem Velikým

28. - 21. stol. př. n. l. - Stará říše

31. - 17. stol. př. n. l. - Střední říše

16. - 11. stol. př. n. l. - Nová říše

Umístění

Valná většina starověkých Egyptských staveb byla vystavěna podél řeky Nil



Hlavní účel

Obydlí

Hrobky - pyramidy, mastaby

Potřeby bohů – chrámy, chrámové
komplexy

Materiály pro stavbu

- Bahno – na sluníčku uschlo a vznikly cihly, které však nevydržely příliš velký tlak -> přidávalo se do nich seno, které třikrát výdrž cihly zvýšilo

- Kámen (rezervován pro božské stavby a hroby):

Vápenec -> dobře se opracovával

Druhy žuly -> výhodou byla tvrdost

„Malta“ -> sádrovec + křemen + vápno

- používala se při upevňování kamene

Na upevňování cihel byl použit stejný materiál jako na samotné cihly, ale bez přidání organického materiálu. Vrstva se také dávala pouze horizontálně.

Dřevo -> bylo ho opravdu velmi málo

-> hlavně palmové dřevo (neunesse mnoho)

-> používalo se na dveře a podlahy vyšších

pater

Při opuštění budovy se dřevo vzalo s sebou, aby mohlo být použito jinde

Nářadí

Měření -> tyče, provázky, znalí kolmost a využití trojúhelníku

Přenášení -> kyblíčky, košíky (hlavně na blátíčko)

Motyčky a ostatní nářadí ze dřeva, kamene i kovu





Stavby

Mastaby

- ploché nadzemní stavby z cihel (tvar čtyřbokého jehlanu)
- původní hrobky, v komplexu uchovávány pohřební dary, pod zemí samo mrtvé tělo
- vyvinuly se z nich stupňovité pyramidy
- Obydlí - postavena hlavně z bahna v okolí Nilu, nedochovala se, protože je smetla voda

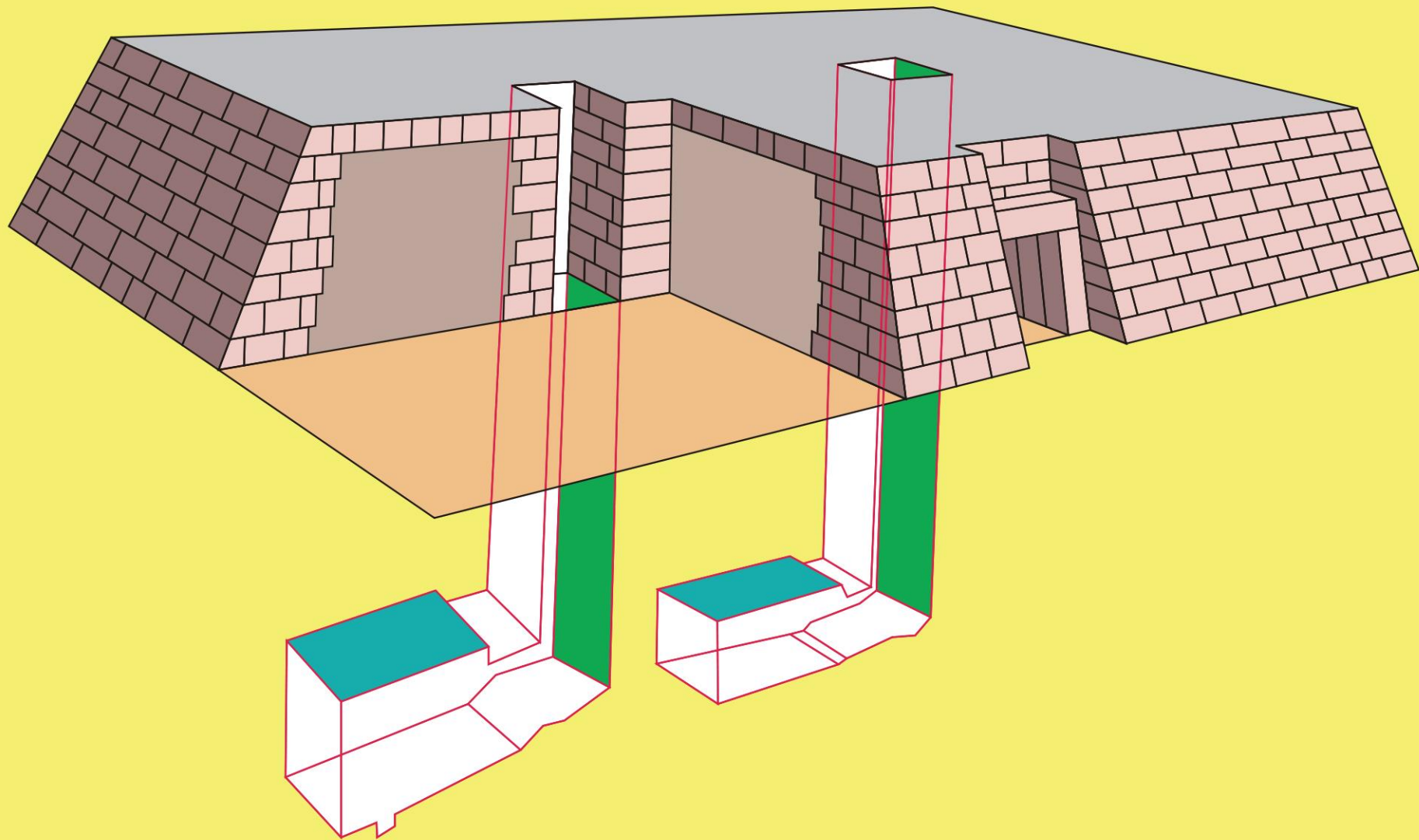





Pyramidy

- „hroby králů“, menší pyramidy kolem velké sloužily jako hroby manželek
- některé sloužily jako náboženské stavby
- *3. dynastie panovníků



Typy pyramid

Stupňovité – tvar schodiště, základem jsou mastaby, jeden sklon stěn

Lomené – dva různé sklony stěn

Pravé – čtyři rovné stěny obložené vápencem -> působí hladce

Djoserova pyramida

- stupňovitý typ
- nejstarší egyptská pyramida
(3. panovnická dynastie)



Jižní Snofruova

- lomený typ
- *4. panovnická dynastie

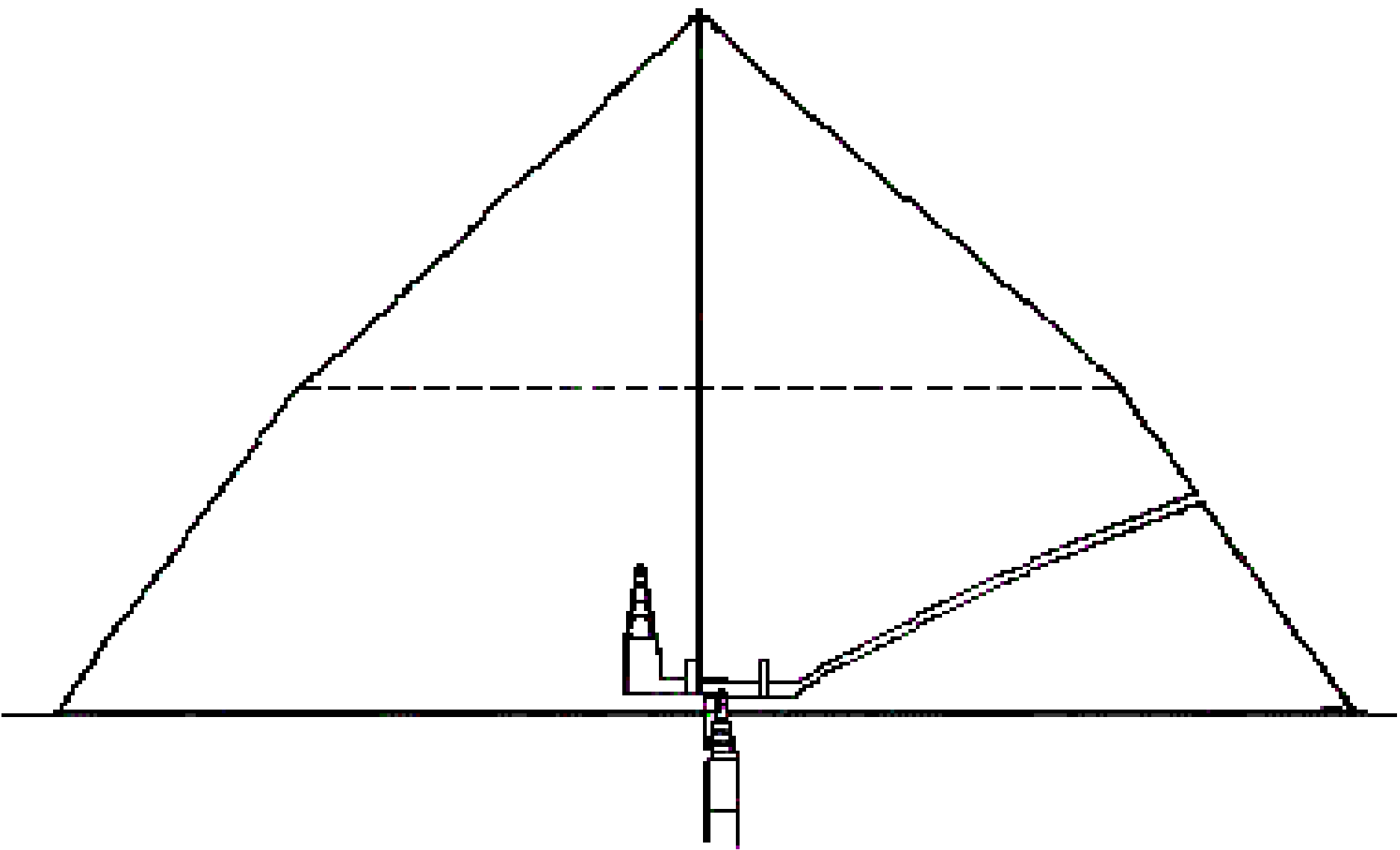



Pyramidy v Gíze

- Tři pyramidové komplexy
 1. Cheopsův (Chufuův) pyramidový komplex
 2. Rachefův pyramidový komplex
 3. Menkaureův pyramidový komplex
- Velká Sfinga
- Jsou považovány za první ze sedmi divů světa
- Dochovaly se do současnosti

Cheopsův komplex

- údolní chrám, cesta, zádušní chrám se nedochovaly

- Cheopsova pyramida, tři pyramidy pro královny a pět jam pro lodě se dochovalo

Cheopsova pyramida

- nejvyšší pyramida v Egyptě
- pravý typ pyramidy
- dnes je vysoká 137,5 m
- Do 80. let 19. stol. byla nejvyšší stavbou světa
- pravděpodobně nebyla dokončena, protože je na vrcholku plochá
- nachází se na předměstí Káhiry, v pyramidovém poli v Gíze

- Byla vystavěna jako hrobka krále Chufua
- > má uvnitř vytesané tři pohřební komory v různých výškách přibližně nad sebou, pouze jedna z nich je pod úrovní pyramidy
- > šachty z královny i královniny komory
- > odlehčovací komory – pro zmenšení tlaku působící na strop pohřební komory
- > „Velká galerie“

Jak byla (nejspíš) postavena?

Využitím zvedacích nástrojů či ramp, obojí má však háček.

Technika zvedacích nástrojů byla pomalá a vyžadovala by pomoc mnoho lidí

Rampy by byly zase nepraktické kvůli postupující výšce pyramidy

Z čeho je postavena?

Samotné zdi, strop a zatarasující bloky byly vystavěny z granitové žuly

Zdi Velké galerie jsou obloženy osmi vrstvami vápencových bloků, které se vzájemně překrývají. V mezerách mezi nimi údajně neprojde ani čepel nože.



Šachty z Královy komory

Odlehčovací komory

Králova komora

Velká galerie

Šachty z Královniny komory

Královnina komora

Servisní šachta

Vstup

Nedokončená komora



Rachefův komplex

- skládá se z údolního chrámu (též chrám Sfingy), vzestupné cesty, zádušního chrámu a samotné pyramidy
- nachází se zde také jámy pro sluneční lodě a rozvaliny satelitní pyramidy se serdabem

Serdab

= malá, trvale uzavřená místnost se sochou/sochami zemřelého, označována také jako „Dům sochy“



Rachefova pyramida

- 136,4 m -> pouze o málo menší než Cheopsova
- je umístěna na výše položeném místě, takže se jeví vyšší než Cheopsova
- nachází se u ní Velká Sfinga, socha vytesaná z jednoho kusu kamene, s tělem lva a hlavou panovníka



Velká Sfinga

- je součástí pyramidového komplexu v Gíze
- největší socha, vytesaná z jednoho kusu kamene
- vápencové podloží
- 74m dlouhá, 19m široká a 21m vysoká
- tělo lva, hlava panovníka

Sfinga vs. čas

- došlo k částečnému zasypání pískem a obroušení zasypaných částí
- Otázka chybějícího nosu -> pravděpodobně ho zničil Egyptský fanatik, který byl rozhořčen, že obyčejní rolníci uctívají Sfingu, aby si zlepšili úrodu.
- Sfinga byla úplně vykopána až ve 30. letech 20. století







Menkaureův komplex

- Údolní chrám, vzestupná cesta, zádušní chrám, králova pyramida, tři satelitní pyramidy

Menkaureova pyramida

- vystavěna převážně z žuly
- ze všech tří pyramid je nejmenší (66,5m), ale podle všeho byla nejkrásnější díky obložení – červená asuánská žula a bílý vápenec
- obložení bylo však v 16. stol. rozkradeno







Chrámý

- Sloužily k potřebám bohů a mrtvých duší faraonů
- Rituály, festivaly, domov posvátných zvířat, ostatní mytologické rituály
- Svatyně - nejdůležitější část
- Hospodářské centrum – odvíjelo se od majetku

- 
- Stavěny zevnitř ven, postupně se dozdobovaly malbami, sochami, nástěnnými malbami a sloupy
 - Kvůli různým historickým a kultovním změnám se od sebe chrámy mohou značně lišit – každý bůh je jiný

Typy chrámů

Amarnský chrám

- sloužil především k uctívání boha Atona za dob faraona Achnatona (Amenhotep IV.)
- po potlačení náboženské reformy byly rozebrány

Údolní chrám

- sloužil jako monumentální vchod do hrobového komplexu panovníka
- přístaviště a skladiště

Zádušní chrám

- pro náboženské rituály obnovující sílu panovníka a zádušní kult panovníka
- Stará říše
- základ pro chrám milionů let
- Hatšepsut, Mentuhotep II.



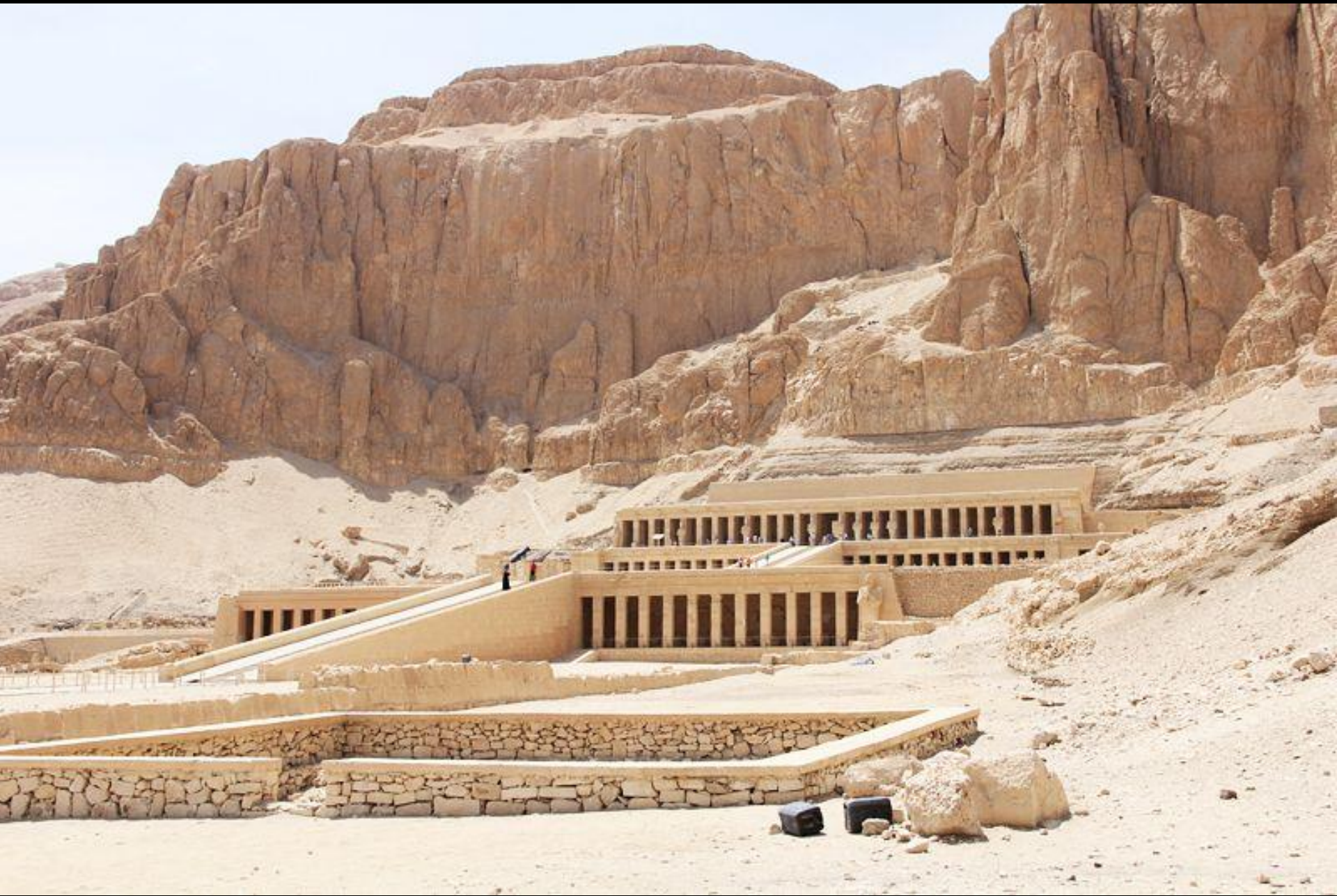

Chrám milionů let

- určený pro kult zemřelých panovníků za dob Nové říše
- Ramesse II.



Mammisi

- budován především v řecko-římské době, sloužil k uctívání narození božského dítěte, které bylo identifikováno s panovníkem



Copyright Jon Atkinson 2010

Kiosek

- malý, v půdorysu pravoúhlý pavilon. Po obvodu byly vystavěny sloupy nebo pilíře, propojené zdí přibližně poloviční výšky ("poprsňová zed").



Skalní chrám

- částečně nebo úplně vytesaný do skály
- *12. dynastie



Borjils

Alfred H. Mason 1911



Sluneční chrám

- stavěny kvůli vzrůstajícímu významu boha Rea
- úzce spjaty s komplexy panovníků
- převážně 5. panovnická dynastie
- obelisk + oltář

Obelisk

- = samostatně stojící sloup ve tvaru čtyřbokého komolého jehlanu, je ukončený tzv. pyramidem – nízkým jehlanem
- stavěny z žuly
- mívají přes 300 tun
- vztyčování pomocí ze tří stran písečného náspu, kam se vytáhl a písek se pomalu odkopával, konečné vztyčení probíhalo pomocí lan



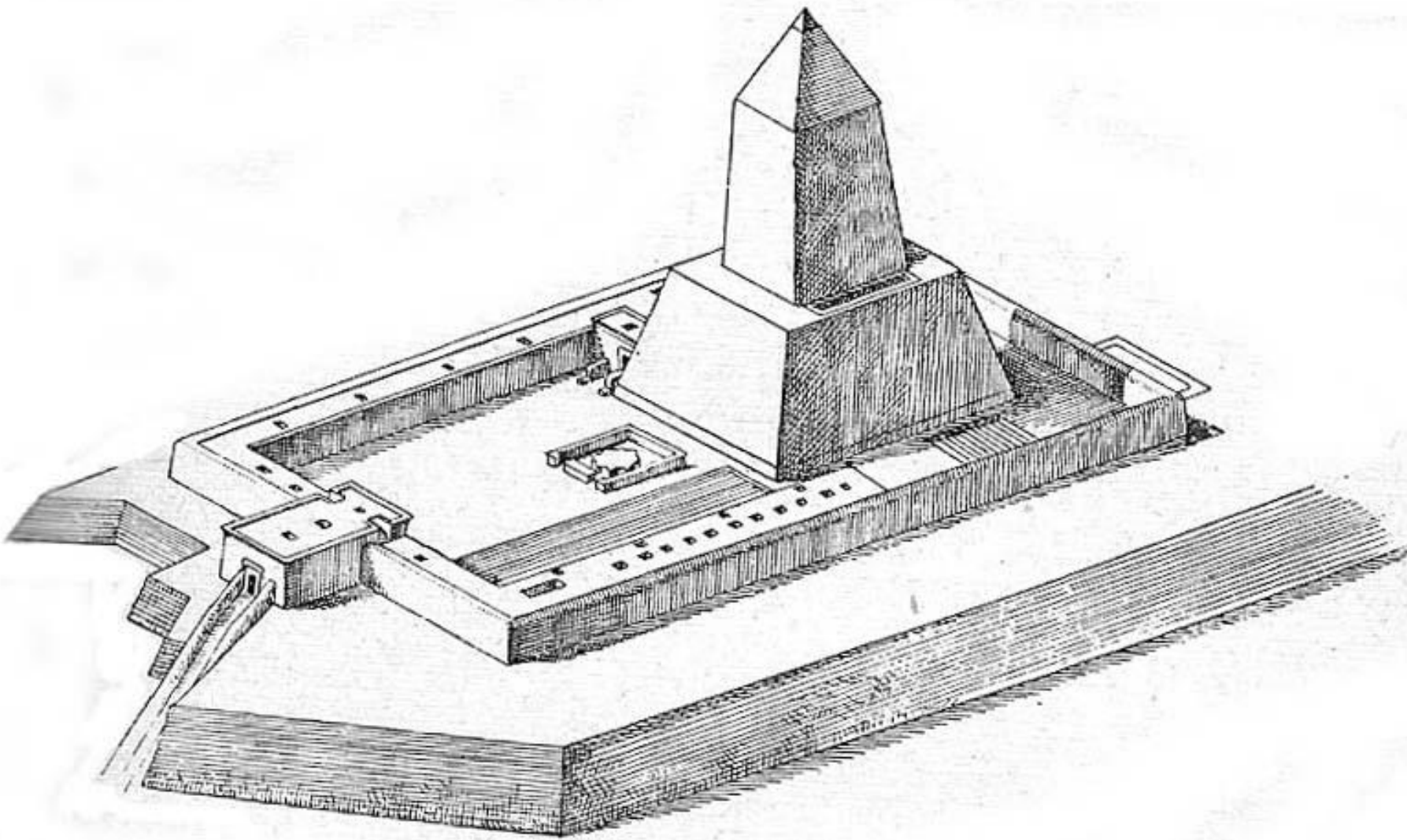

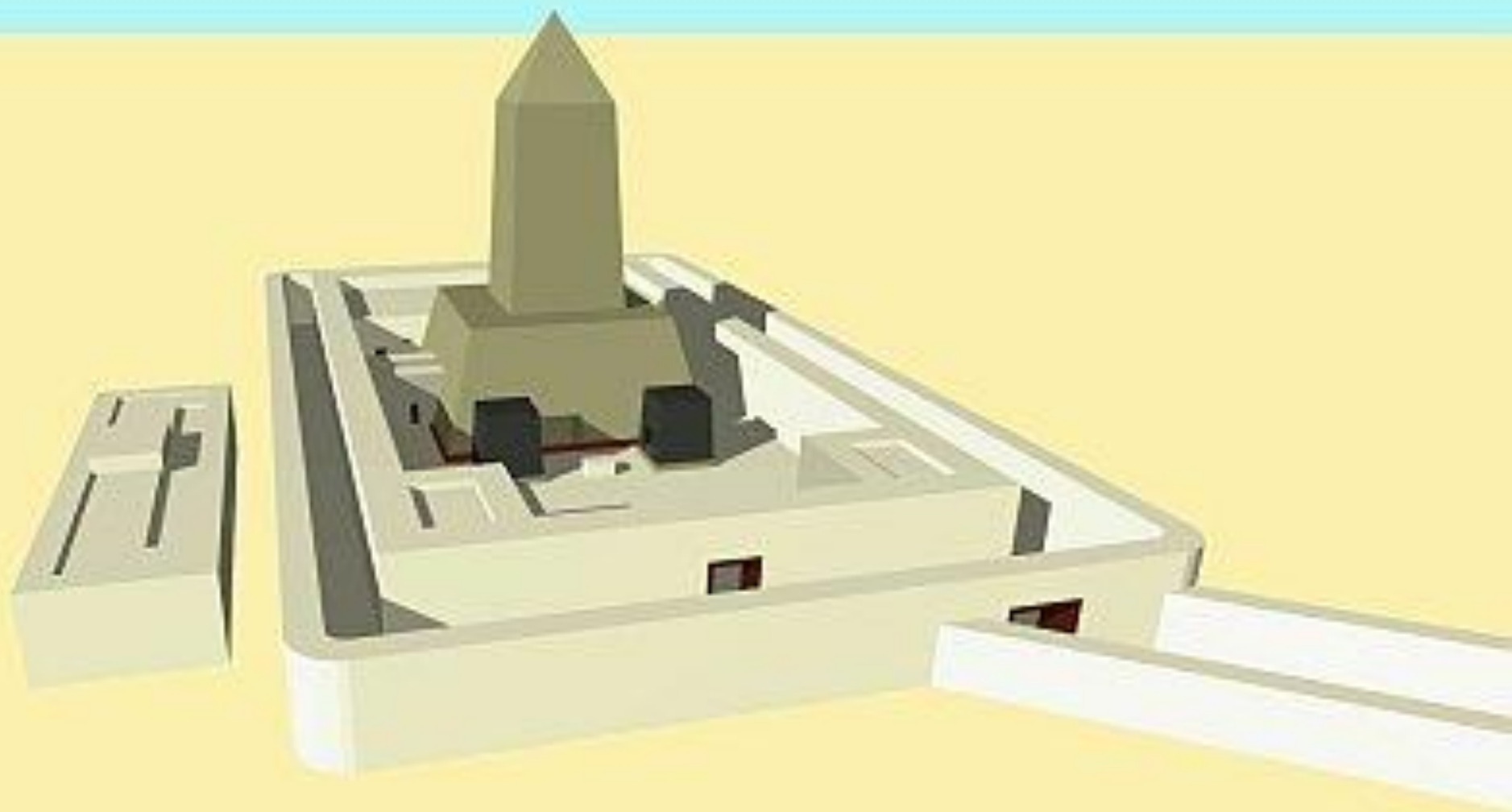

Údolí králů





Setiho hrobka

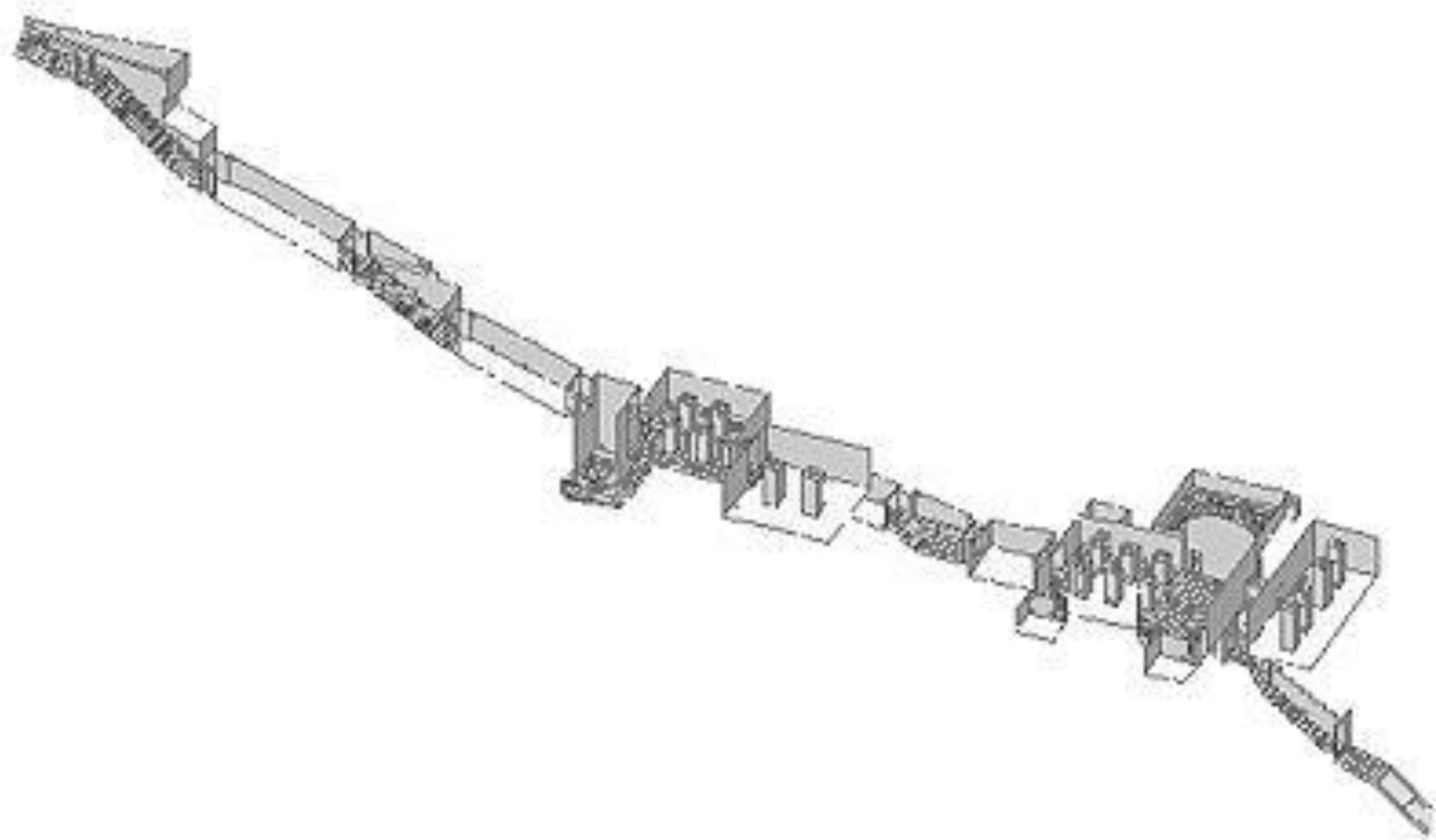





Zdroj

<https://www.egyptologie.cz/slovník/zadusni-chram/>

<http://masch.blog.cz/0705/k>

<http://www.starovekyegypt.net/zadusni-chramy/zadusni-chram-hatsepsut.php>

<http://egypt-mythologie.blog.cz/0709/egyptske-chramy>

<http://www.reshafim.org.il/ad/egypt/building/>

https://cs.wikipedia.org/wiki/Hlavn%C3%AD_strana (česká i anglická wiki)

+ obrázky google ^.^