

Románská kultura



Hlavice románského okna Olomouc

Úvod

- = umění v západních křesťanských zemích od počátku 11.století do poloviny 13.století
- název odvozen od slova Řím=Roma → inspirován stavbami římského impéria
- vznikl v Itálii a dál se šířil po Evropě
- stavby: kostely, hrady, kláštery, špitály, paláce
- šířen ve stavitelství a výtvarném umění
- na východě Evropy v té době byzantský sloh

Románské malířství

- inspiruje se v antice
- charakteristické znaky:
 - uplatňují se především nástěnné malby
 - typický motiv ze Starého i Nového zákona, Krista
 - okna zdobená vitrážemi
 - v Itálii též malba desková
 - knižní malba (kvašové barvy a zlato)
 - materiál: pergamen z oslí kůže
- kvašové barvy: malba na papíře vodovými barvami smíšenými s krycí bělobou a pryskyřičnou látkou
 - hustší a sytější než klasické vodové barvy

Románské malby

- u nás pouze v kostelech
- rotunda sv. Kateřiny ve Znojmě (30.léta 12.st.)
- peklo a ráj na oblouku v kostele sv. Petra a Pavla v Albrechticích nad Vltavou
- jezdec v kostele sv. Klimenta ve Staré Boleslavi
- knižní: bohatě zdobený Kodex vyšehradský (r.1085)
(korunovace Vratislava I., ...)
- madorla = svatozář mandlového tvaru kolem postav (zpravidla Krista nebo Marie)
- iluminace = knižní malba, zejm. středověká výzdoba rukopisných kodexů



Kristus v mandorle (Dolní Chabry)



Vratislav II. (freska - rotunda sv. Kateřiny)

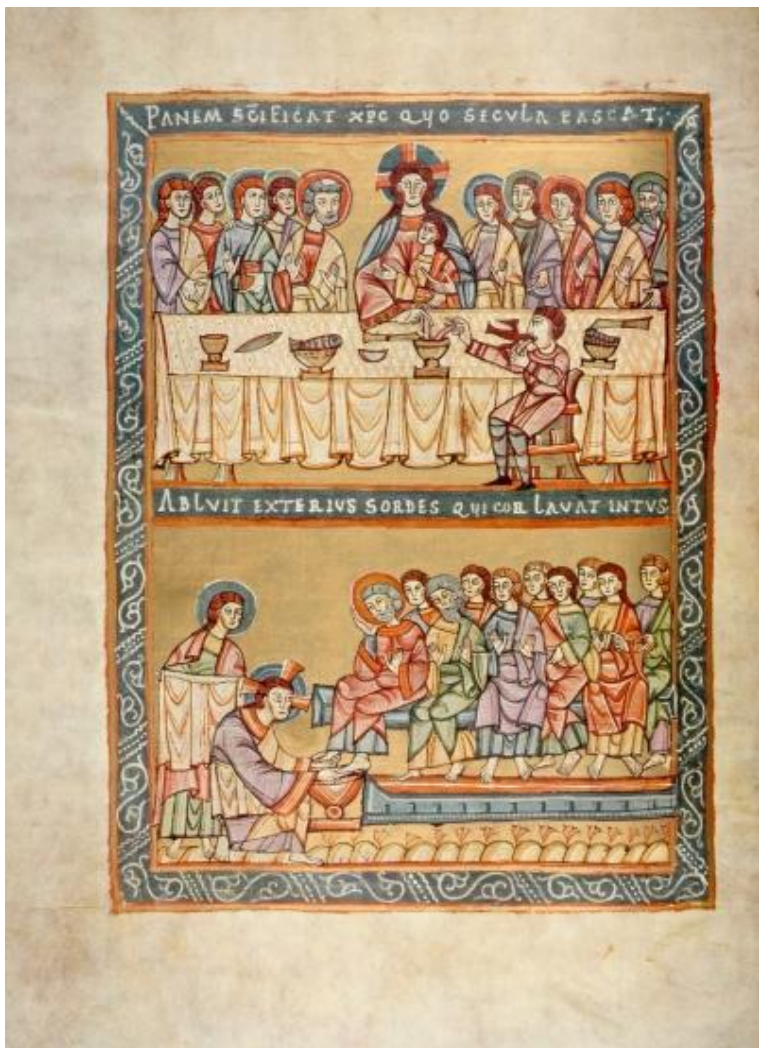

Poslední večeře Páně - iluminace z Kodexu vyšehradského

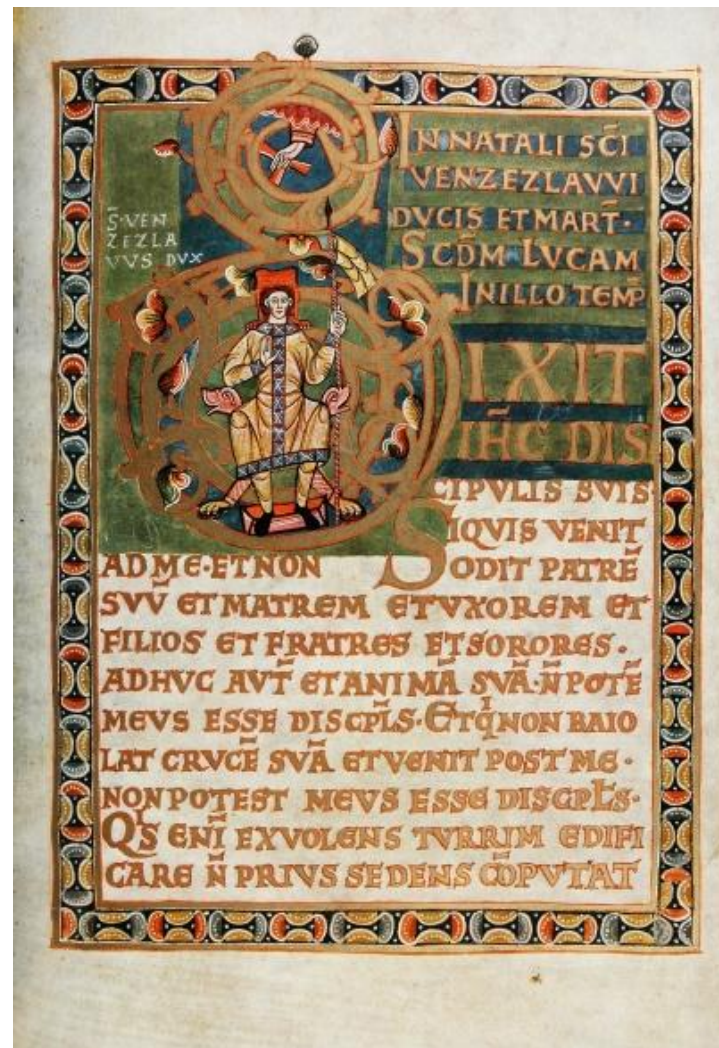

sv. Václav - iluminace z Kodexu vyšehradského

Románské sochařství

- náboženská funkce
- téměř žádné volné sochy
- uplatňovala se společná témata X originalita nedoceněna
- sochy: a) náboženské - sochy svatých, zobrazení děje z bible
b) světské - v malé míře; reliéfy
- ovlivnění Antikou
- většina produkce je anonymní



Románská architektura

- stejně jako u malířství, vztah k antickému Římu
- rozvoj úzce spjat s christianizací Evropy
 - noví věřící potřebovali prostor ke shromažďování (obřady a kázání)
- stavby: rotundy, baziliky, hrady, kláštery
 - hrad: pevnost na obranu před nepřítelem (hradby, hradní příkopy, věže)
- materiál: dřevo, později kámen
- typické znaky: půlkruhový oblouk, křížová klenba, pilíře, ...

Charakteristika:

- 2 zákl. typy kostelů (baziliky a rotundy)

bazilika = obdélníková stavba; vnitřní prostor podélně rozčleněn do tří a více tzv. lodí

- původně jako tržiště nebo soudní budova
- absida = polokruhový výklenek ukončující hlavní loď (v něm tzv. kněžiště) → uprostřed k. oltář, u kt. probíhala mše

rotunda = jednoduchá stavba kruhového půdorysu s kuželovitou střechou

- Římané je používali hlavně jako hrobky
- stavěny na místech spojené s významnými událostmi ze života svatých
- mívají 1 i více apsid

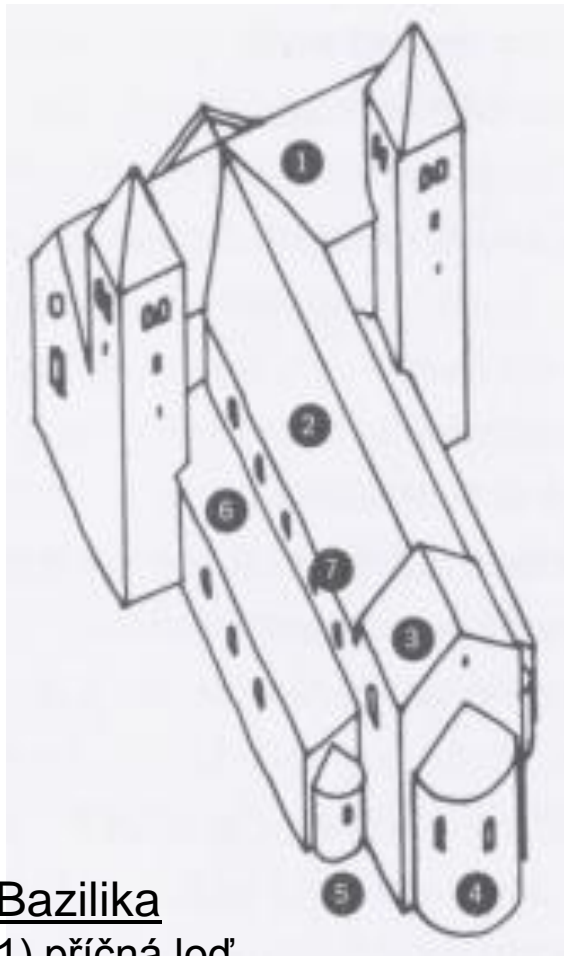

Bazilika

- 1) příčná loď
- 2) hlavní loď
- 3) chór (kněžiště)
- 4) apsida hlavní lodi
- 5) apsida boční lodi
- 6) boční loď
- 7) okna bazilikálního osvětlení

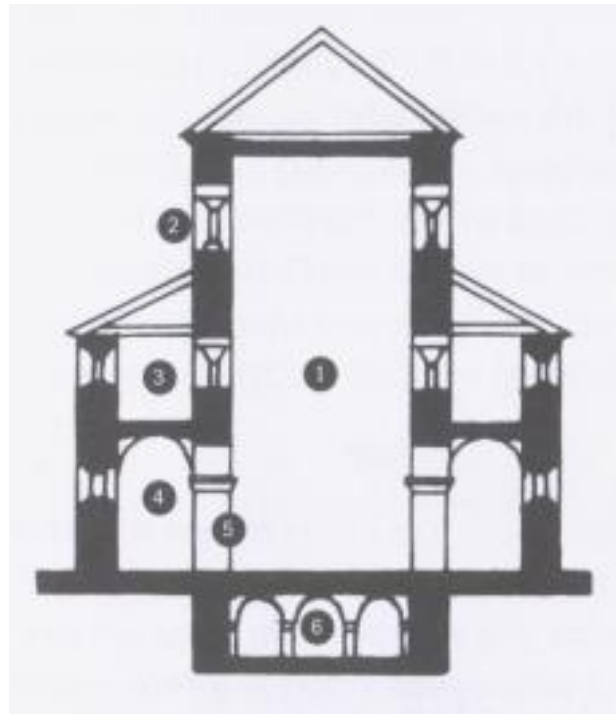

Řez bazilikou

- 1) hlavní loď
- 2) okna bazilikálního osvětlení
- 3) empora boční lodi (tribuna)
- 4) boční loď (klenutá)
- 5) pilíře
- 6) krypta

Rotunda

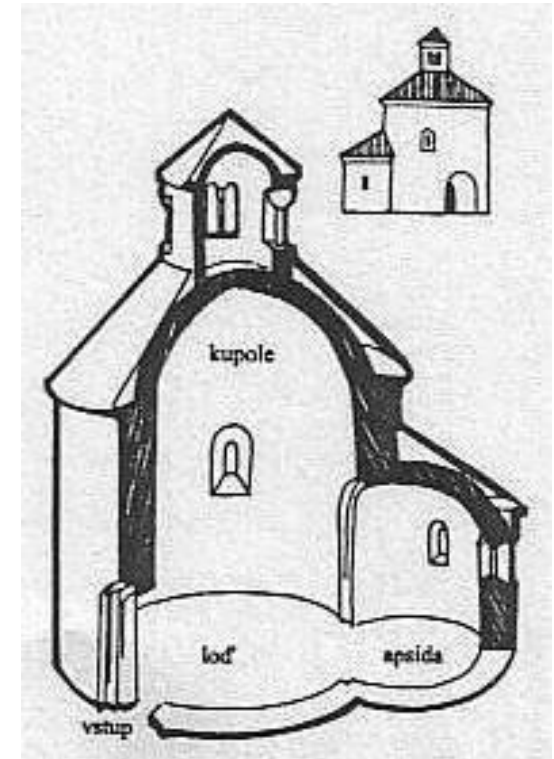

části:

- loď
- kupole
- apsida
- vstup

- pilíř = funkční architektonický prvek
 - funkce: nosná, nenosná (dekorativní)
 - svislá podpora s patkou nebo hlavicí
 - lomené i zvlněné tvary
 - důležitá součást mostu
- klenby: valené, křížové, klášterní
- portál = umělecky zdůrazněný vchod do objektu
 - nejčastěji ústupkový, později i šikmo se rozevírající
 - opatřen půloválným obloukem
- okna: ukončena půlkruhově
 - zešikmení ostění a oblouků → prosvětlení
 - a) dvojité až x-násobně sdružená se sloupy
 - b) kruhová s kružbami jako rozety

Články pilířů a sloupů:

1) sloup

a - krycí deska (abakus)

b - hlavice

c - prstenec

d - dřík

e - patka

f - nárožní drápek

g - plintus

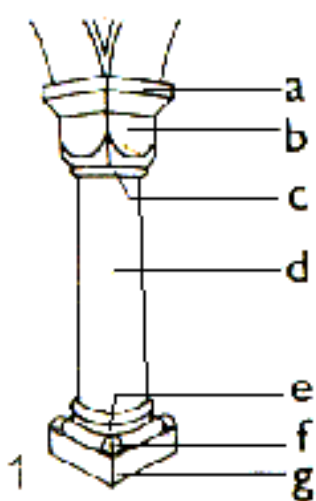

2) pilíř

3) křížový pilíř

4) polosloup

5) polopilíř

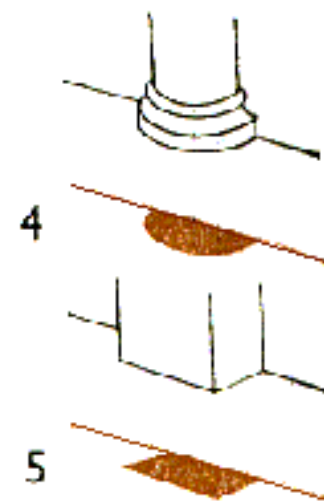
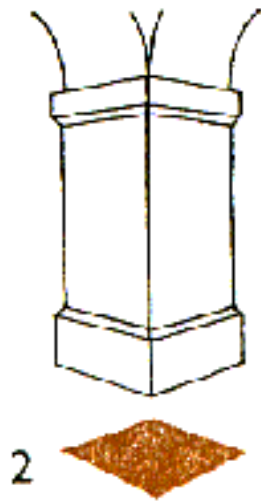

Románské hlavice:

6) polštářová

7) krychlová

8) kalichová

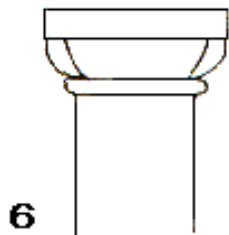

Klenby:

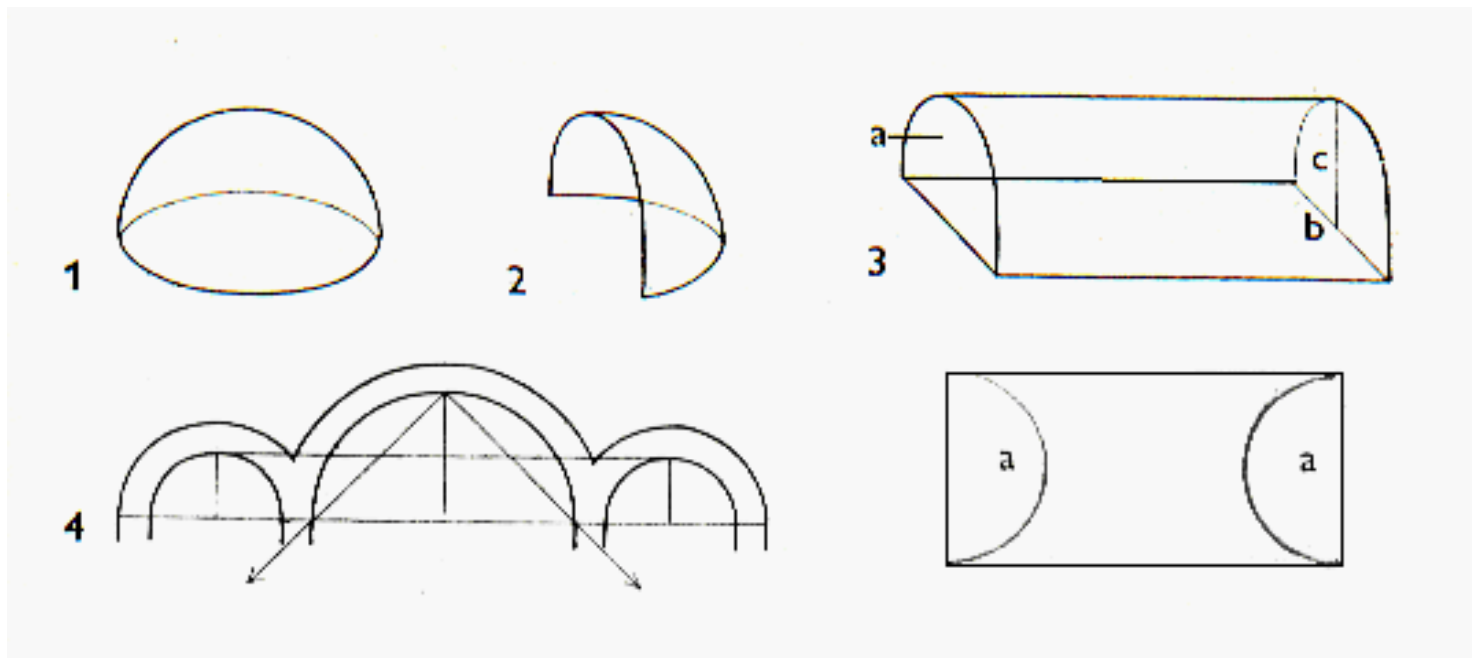

1) kupole

2) koncha (= půlkruhová klenba)

3) valená klenba; v půdorysu se sklopenými čely

a) čelo klenby

b) rozpon klenby

c) výška klenby

4) šikmé působení tlaku v klenbě o půlkruhovém průřezu

- křížová klenba:

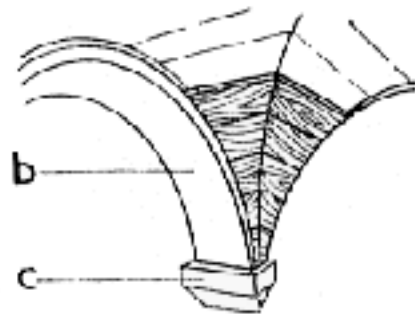
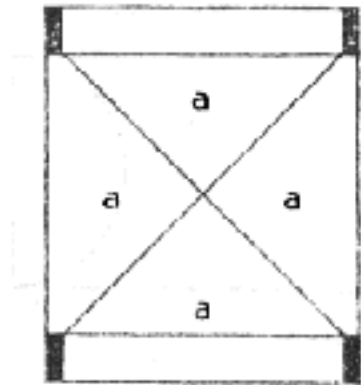

- a) prsa (kápě) klenby
- b) meziklenební pás
- c) konzola (= nosník)

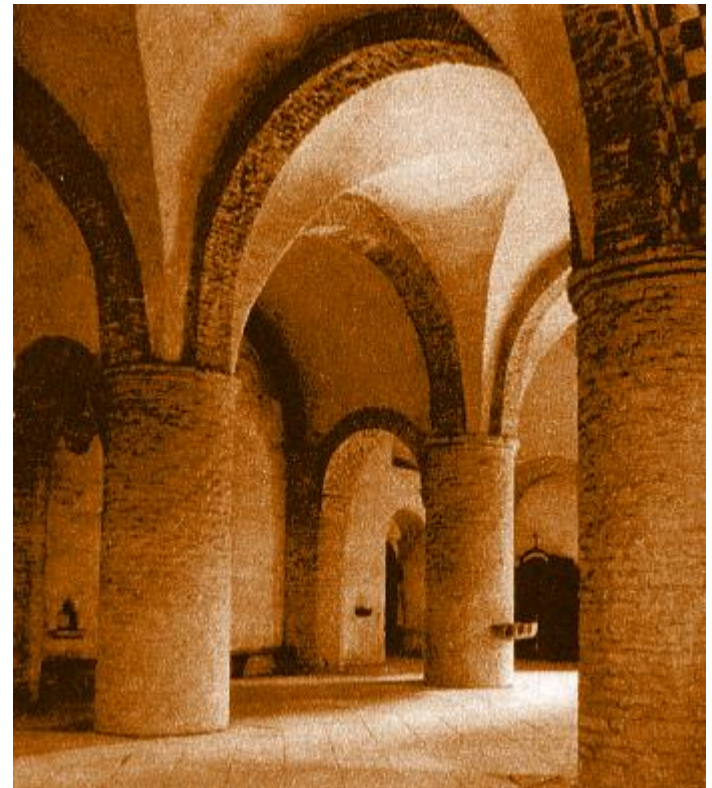

Předsíň kostela sv. Filiberta v Tournus (Francie)

Románský ústupkový sloupkový portál:

- a) archivolta (= plasticky zdůrazněné čelo oblouku)
- b) tympanon (= plocha jako výplň štítu, zdobená reliéfem)
- c) římsa
- d) přímý nadpražní překlad
- e) sloupky v ústupcích
- f) sokl (trnož)

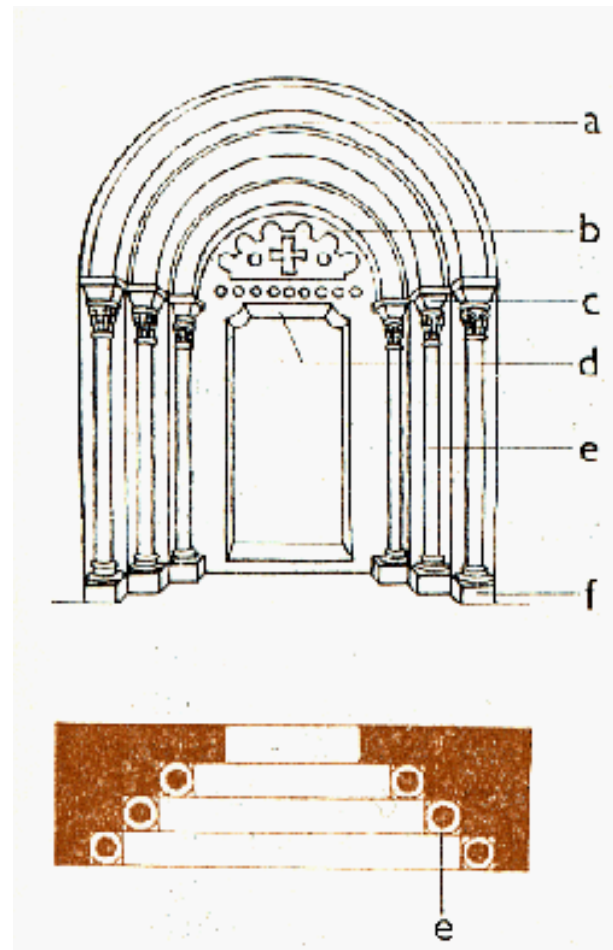

Románská okna:

1) jednoduché:

g) špaleta

h) bankál(lavice)

2) podvojně sdružené

3) kruhové

4) čtyřosé

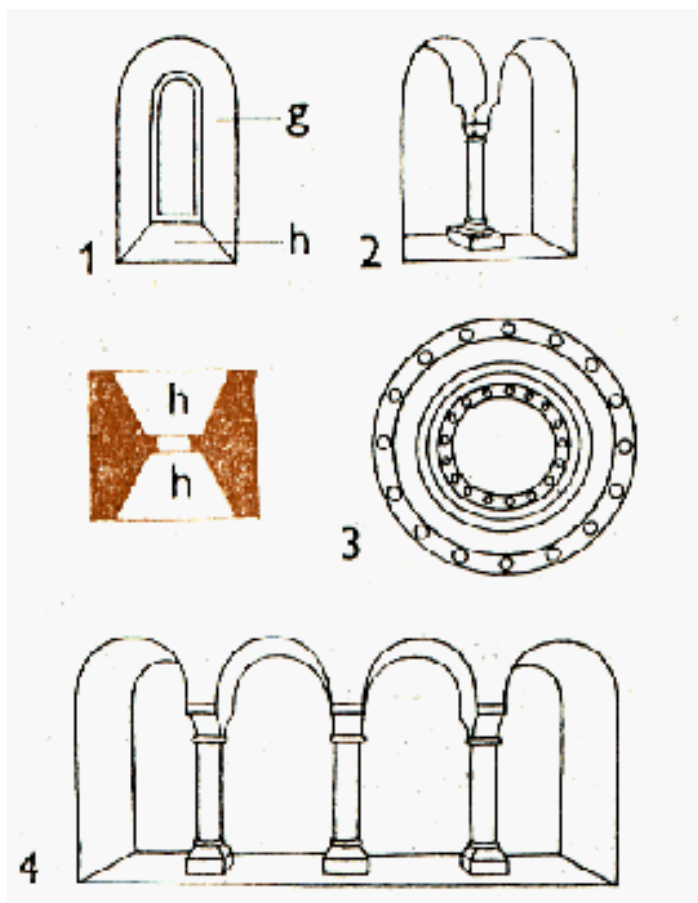

- oblasti s charakter.stavbami:

Itálie: Lombardsko, benátská oblast, Toskánsko,
jižní Itálie se Sicílií



Lombard Style



Pisan Style

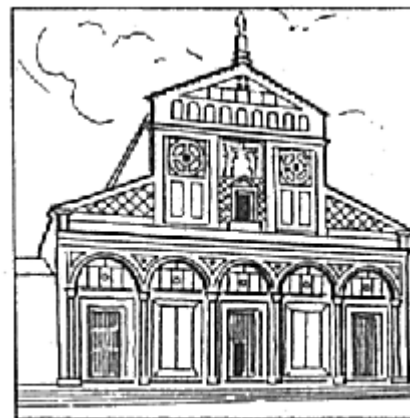

Florentine Style



Sicilian-Norman Style

Německo: rýnská, saská

Francie: Provence, Burgund, Normandie, ...

- v Čechách největší vliv stavby saské oblasti

Rotundy



rotunda sv. Jiří na Řípu



rotunda sv. Kateřiny ve Znojmě



rotunda sv. Petra a Pavla na Budči

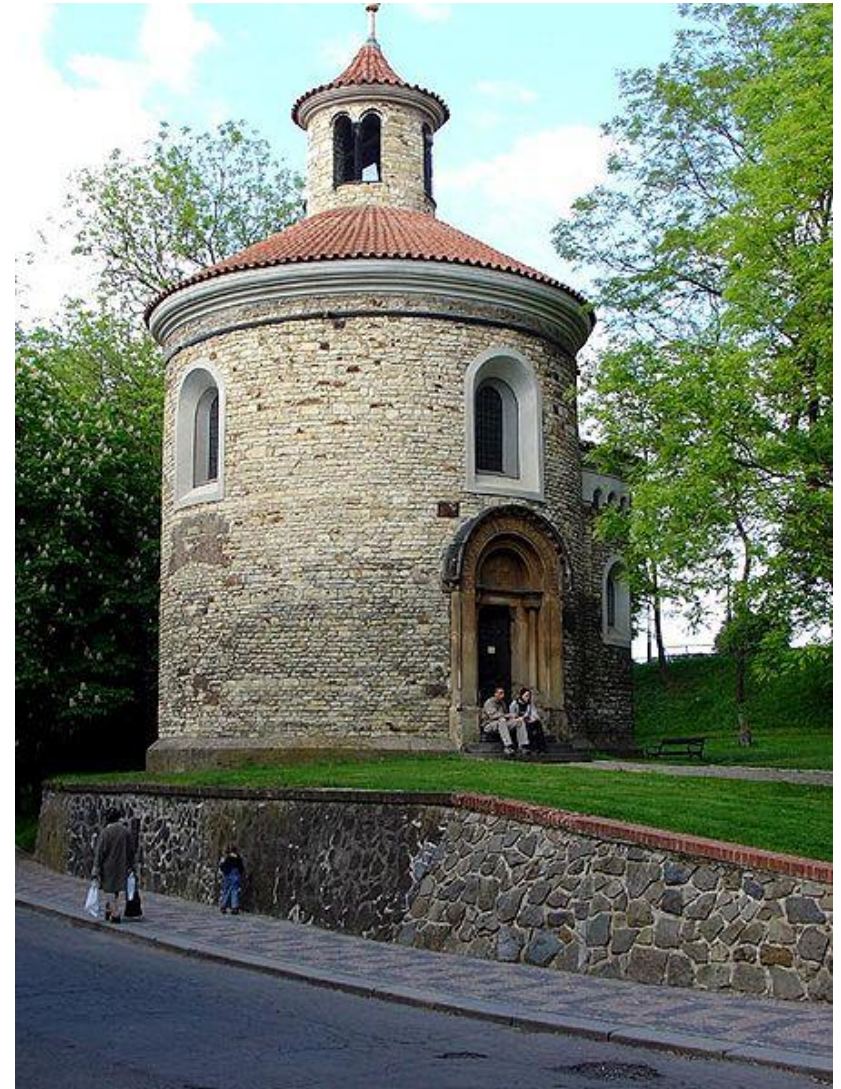

rotunda sv. Martina v Praze na Vyšehradě

Baziliky

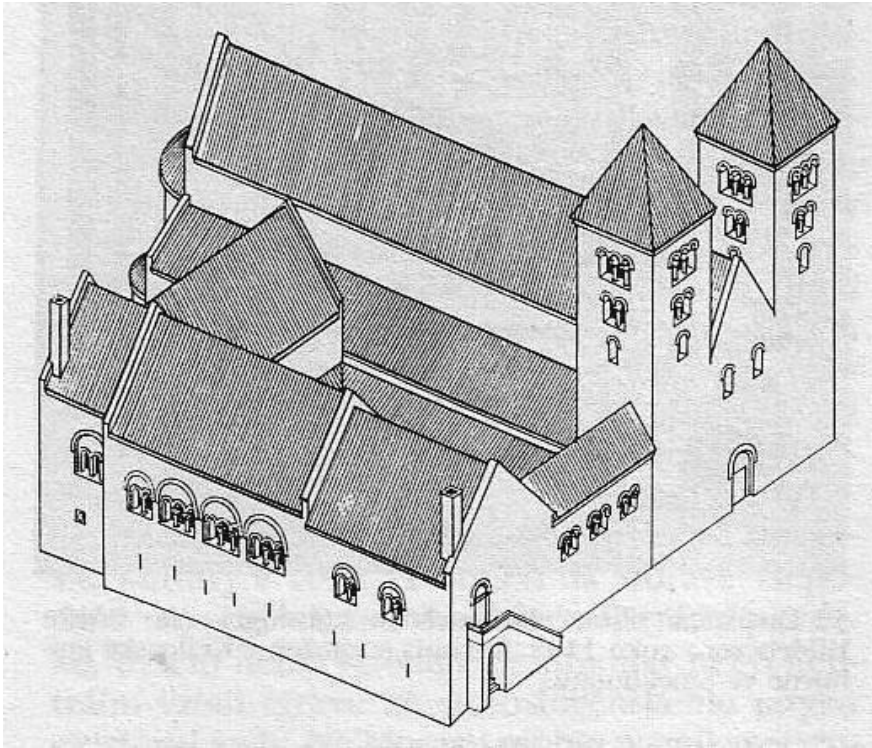

podoba baziliky sv. Václava v
Olomouci



bazilika sv. Jiří v Praze



bazilika sv. Prokopa v Třebíči

Kláštery



klášter Fountains v Anglii

klášter Ripoll ve Španělsku →



klášter Conques ve Francii



Kostely

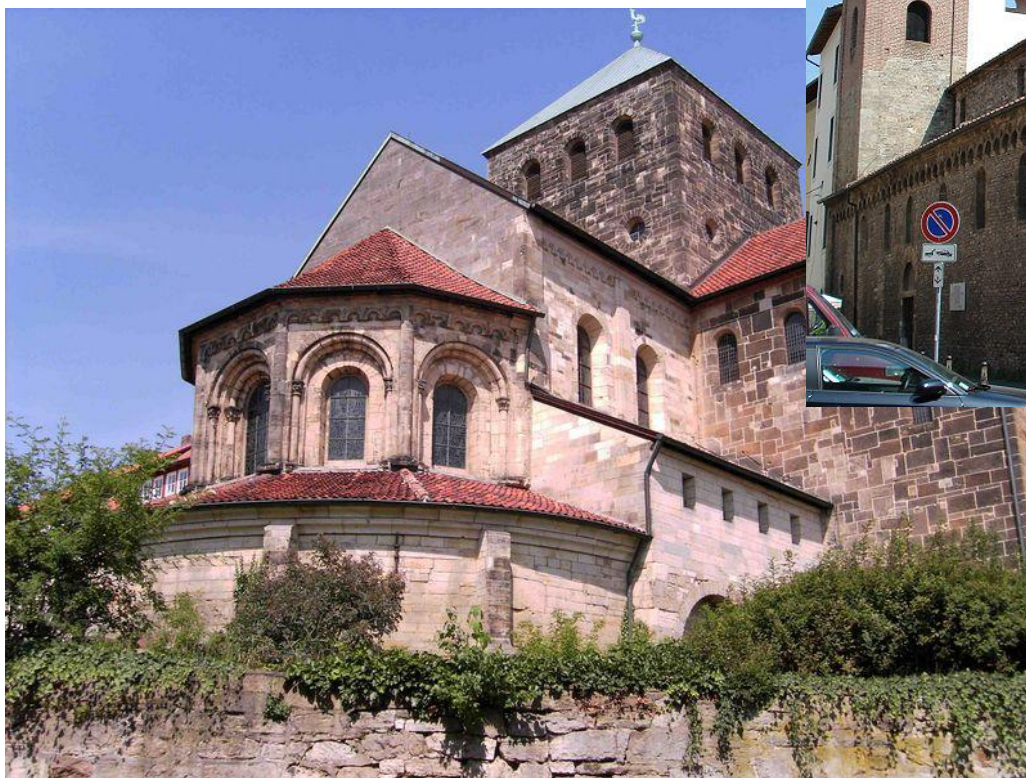

kostel sv. Michala - Německo



kostel san Sisto - Itálie

Použitá literatura a obrázky:

www.wikipedia.cz

www.prostor-ad.cz

www.galaktis.cz

www.navajo.cz

Zpracovala: Barbora Dušková, 3.A